



CHALCO GUINEA COMPANY S.A

Société Anonyme avec Conseil d'Administration

Capital social : GNF 180 000 000 RCCM : GN.KAL.2018.B.083 993

Siège social : Résidence 2000, Immeuble 4, Appart 40A-Carrefour Moussoudougou-Coléah Lanséboundgi-Commune de Matam, BP: 3201 Conakry -République de Guinée

REF N°245/CGC/Boffa/2026

Boffa le 9/6/ 2026

Avis de l'actualisation du dossier d'appel d'offres pour le projet d'EIES du projet de Raffinerie d'Alumine et de ses infrastructures connexes en Guinée de Chalco Guinea Company S.A.

À ce qui sont concernés :

En raison du caractère incomplet du dossier d'Appel d'Offres ci-après dénommées « DAO ») précédemment publié en JAO (N° CGC-2026-HSE-007), ledit dossier fait l'objet d'un complément et un nouveau DAO est désormais republié (N° CGC-2026-HSE-008). Le DAO initialement publié (N° CGC-2026-HSE-007) en date du 2 juin 2026 est annulé et devient caduc à compter de la date de publication du présent avis.

Il est demandé à ce qui sont concernées de bien vouloir télécharger et consulter en temps utile le DAO republié cette fois-ci. Les informations, les exigences et les contenus relatifs à cet appel d'offre actualisé seront ceux figurant dans le DAO republié. En cas de divergence entre le DAO publié le 2 juin 2026 et le présent dossier republié, ce dernier prévaudra.

Chalco Guinea Company S.A.



中国铝业几内亚有限公司几内亚氧化铝项目及配套设施
环境与社会影响评价项目
**Projet d'Étude d'Impact Environnemental et Social (EIES) du
Projet de Raffinerie d'Alumine et de ses infrastructures connexes
en Guinée de Chalco Guinea Company S.A.**



采购文件
Dossier d'Appel d'Offres

项目编号 N° du Projet: CGC-2026-HSE-008

采购人: 中国铝业几内亚有限公司
Donneur d'Ordre: Chalco Guinea Company S.A.

2026年6月
Juin 2026

目 录

第一章 采购公告	4
Chapitre I Avis d'Appel d'Offres	4
一、采购条件	4
Conditions d'appel d'offres	4
二、项目概况和采购服务范围	4
Aperçu du projet et portée des services à acquérir dans le cadre du présent appel d'offres	4
三、报价人资格要求	7
Exigences de qualification des soumissionnaires	7
四、报价报名和采购文件的获取	8
Inscription pour la soumission et Obtention du Dossier d'Appel d'Offres (ci-après dénommés "DAO")	8
五、资格审查方式	9
Méthode d'évaluation de qualifications	9
六、报价文件的递交	10
Dépôt des Offres	10
七、发布公告的媒介	10
Médias pour la publication de l'Avis d'Appel d'Offres	10
八、联系方式	10
Coordonnées	10
第二章 报价人须知	11
Chapitre II Instructions aux soumissionnaires	11
1. 总 则	17
Généralité	17
2. 采购文件	18
Dossier d'Appel d'Offres (DAO)	19
3. 报价文件	20
Dossier d'Offre	21
4. 报价	24
Offres	24
5. 评审	25
Ouverture des Plis	25
6. 评审	27
Évaluation des offres	27
7. 合同授予	28
Attribution du Contrat	28
8. 纪律和监督	30
Discipline et supervision	30
9. 需要补充的其他内容	31
Dispositions complémentaires	31
第三章 中选人须知	32
Chapitre III Instructions au Soumissionnaire Retenu	32
1. 中选人具体要求	32
Exigences spécifiques applicables au soumissionnaire retenu	32
2. 需提交的环评成果资料及份数	34
Livrables de l'EIES et quantités à fournir	34
3. 成果版权及使用	35
Droits d'auteur et droits d'utilisation des livrables	35
4. 报价文件中应明确的内容和时间节点	35
Contenus et échéancier à préciser dans le dossier d'offre	35

第四章 评审办法.....	36
Chapitre IV Méthode d'Évaluation.....	36
1. 评审方法.....	42
Méthode d'Évaluation.....	42
2. 评审程序.....	43
Procédure d'Évaluation.....	43
第五章 采购项目技术方案说明.....	46
Chapitre VI Description du Programme Technique.....	46
1. 项目基本情况.....	46
Informations générales sur le projet.....	46
2. 采购服务范围.....	46
Portée d'appel d'offres.....	
3. 技术方案.....	46
Programme technique.....	
4. 氧化铝厂项目平面布置图.....	46
Plans d'implantation de la raffinerie d'alumine et des installations associées.....	
第六章 报价文件格式.....	55
Chapitre VI Modèles de Formulaires du Dossier d'Offre.....	55
一、报价函及报价函附录.....	57
Lettre de Soumission et ses Annexe.....	57
二、法定代表人身份证明.....	59
II. Attestation d'Identité du Représentant Légal.....	59
三、授权委托书.....	60
Lettre de Procuration.....	60
四、报价书（格式自拟）.....	61
Bordereau des prix (modèle libre).....	61
五、服务方案（格式自拟）.....	63
Plan de services (modèle libre).....	63
六、资格审查资料.....	64
Documents pour l'Evaluation de Qualification.....	64
七、其他材料.....	67
Autres Documents.....	67

第一章 采购公告

Chapitre I Avis d'Appel d'Offres

一、采购条件

Conditions d'appel d'offres

中国铝业几内亚有限公司几内亚氧化铝项目及配套设施环境与社会影响评价项目（以下简称“环评项目”）（项目编号：CGC-2026-HSE-007），已具备采购条件，项目资金来源为自筹，采购人为中国铝业几内亚有限公司，现对该项目进行公开采购。

Le Projet d'Étude d'Impact Environnemental et Social du Projet de Raffinerie d'Alumine et de ses infrastructures connexes en Guinée de CHALCO GUINEA COMPANY S.A. (ci-après dénommé "EIES") du Projet de Raffinerie d'Alumine de Chalco Guinea Company S.A. (Numéro du projet : CGC-2026-HSE-007) remplit désormais les conditions nécessaires pour le lancement de la procédure d'appel d'offres.

La source de financement du projet : Autofinancement.

Le Donneur d'Ordre : Chalco Guinea Company S.A.

Le présent projet est donc lancé sous la forme d'un appel d'offres public.

二、项目概况和采购服务范围

Aperçu du projet et portée des services à acquérir dans le cadre du présent appel d'offres

2.1 项目名称：中国铝业几内亚有限公司几内亚氧化铝项目及配套设施环境与社会影响评价项目

Nom du projet : Le Projet d'Étude d'Impact Environnemental et Social (EIES) du Projet de Raffinerie d'Alumine et de ses infrastructures connexes en Guinée de Chalco Guinea Company S.A.

2.2 项目类型：服务类

Type du projet : Prestations de services

2.3 项目概况：本次采购服务项目主要为中国铝业几内亚有限公司几内亚氧化铝项目及配套设施的环境与社会影响评价。

Aperçu du projet : Le présent appel d'offres concerne principalement la réalisation de l'étude d'impact environnemental et social (EIES) du projet de raffinerie d'alumine et de ses infrastructures connexes en Guinée de Chalco Guinea Company S.A.

2.4 项目地点：几内亚共和国博法省

Localisation du projet : Préfecture de Boffa, République de Guinée.

2.5 采购服务拟涵盖内容：

Portée des services à acquérir dans le cadre du présent appel d'offres

(1) 年产 120 万吨氧化铝厂项目，简称氧化铝厂项目（主要包括生产系统及配套热电系统、公用辅助生产系统、生活服务区、赤泥堆场及压滤区域等设施）环境与社会影响评价；

Étude d'impact environnemental et social du Projet de Raffinerie d'Alumine d'une capacité annuelle de 1,2 million de tonnes, ci-après dénommé « Projet de Raffinerie d'Alumine » (comprenant principalement le système de production, le système de centrale thermique et électrique associé, les systèmes auxiliaires et utilitaires de production, la zone de services et de vie, le dépôt de boues rouges ainsi que la zone de filtration sous pression, etc.) ;

(2) 氧化铝厂至 Fatala 河码头间公路项目，简称运输道路项目（包括 1 座跨 Fatala 河立交桥，1 道穿 N3 公路涵洞、28 座 1.5 米孔径的圆管涵，全长 29km 公路）环境与社会影响评价；

Étude d'impact environnemental et social du Projet de Route reliant la Raffinerie d'Alumine au port fluvial de Fatala, ci-après dénommé « Projet de Route de Transport » (comprenant un pont-échangeur traversant le fleuve Fatala, un dalot sous la route nationale N3, 28 buses circulaires d'un diamètre de 1,5 mètre, et une route d'une longueur totale de 29 km) ;

(3).Fatala 河港口码头项目，简称港口项目（包括新建氧化铝装矿码头、港区新建三号装船码头及配套设 施）环境与社会影响评价；

Étude d'impact environnemental et social du Projet Portuaire sur le fleuve Fatala, ci-après dénommé « Projet Portuaire » (comprenant la construction d'un nouveau quai de chargement d'alumine, d'un troisième quai de chargement dans la zone portuaire ainsi que des infrastructures connexes).

上述三个项目要形成三个独立的环境与社会影响评价报告，并获得几内亚政府批准三份环评许可正式文件。

Les trois projets susmentionnés devront faire l'objet de trois rapports indépendants d'étude d'impact environnemental et social, et obtenir chacun une approbation officielle du Gouvernement guinéen sous forme de permis environnemental.

2.5.1 环评项目需覆盖以下范围：

Le périmètre du EIES doit couvrir :

2.5.1.1 氧化铝厂项目：一条 120 万吨/年氧化铝生产线，包含氧化铝生产系统、热电系统、公共辅助生产系统、赤泥堆场及压滤区域、生活服务区及相关配套设施。

Projet de Raffinerie d'Alumine : Une ligne de production d'alumine avec une capacité annuelle de 1,2 million de tonnes, comprenant : le système de production d'alumine, le système de cogénération, les systèmes utilitaires et auxiliaires de production, le parc à résidus rouges et la zone de filtration, la zone de services de vie et les installations connexes.

2.5.1.2.运输道路项目：全长 29km ，双向四车道路三级公路标准，设计速度 40km/h；包括 1 座跨 Fatala 河立交桥，1 道穿 N3 公路涵洞，28 座 1.5 米孔径的圆管涵。

Projet de Route de Transport : route d'une longueur totale de 29 km, conforme aux normes de route de troisième catégorie à double sens et quatre voies, avec une vitesse de conception de 40 km/h ; comprenant un pont-échangeur traversant le fleuve Fatala, un dalot sous la route nationale N3, ainsi que 28 buses circulaires d'un diamètre de 1,5 mètre.

2.5.1.3.港口项目：Projet Portuaire :

(1) 一座 12000 吨级通用码头；配置综合仓库、氧化铝筒仓、袋装仓库、油品储罐、维修车间等。主要包括码头及引桥等水工建筑物、水陆域布置、装卸工艺、陆域形成及道路、堆场，供电、给排水、消防、通信、控制、生产辅助建筑物等相关配套工程。

Construction d'un terminal polyvalent de 12 000 tonnes ; comprenant un entrepôt polyvalent, des silos d'alumine, un magasin de stockage pour produits ensachés, des réservoirs de stockage de produits pétroliers, un atelier de maintenance, etc. Le projet comprend principalement les ouvrages maritimes et fluviaux tels que le quai et la passerelle d'accès, l'aménagement des zones terrestres et aquatiques, les procédés de manutention et de chargement-déchargement, les travaux de remblaiement et de formation des terrains, les routes et aires de stockage, ainsi que les infrastructures connexes d'alimentation électrique, d'alimentation et d'évacuation des eaux, de lutte contre l'incendie, de communication, de contrôle et les bâtiments auxiliaires de production.

(2)一港区新建三号装船码头及配套设 施：主要包括码头：一座 1.2 万吨级，长度 165m；引桥/引堤：约 240m，宽度约 8m；装船机：1x3500t/h；皮带机：3 条，总长度约 869m；3500t/h 陆域形成、堆场等；公共工程。

Construction d'un troisième quai de chargement dans la zone portuaire ainsi que de ses

infrastructures connexes : comprenant principalement : un quai de 12 000 tonnes tpl et d'une longueur de 165 m ; une passerelle/digue d'accès d'environ 240 m de longueur et d'environ 8 m de largeur ; un chargeur de navires de capacité 1x3500 t/h ; trois convoyeurs à bande d'une longueur totale d'environ 869 m ; les travaux de remblaiement, aires de stockage et installations terrestres associées au système de 3500 t/h ; ainsi que les ouvrages et équipements de service public connexes.

2.5.2 环评成果资料

Livrables de l'Étude d'Impact Environnemental et Social (EIES).

提交上述三个项目（氧化铝厂项目、运输道路项目、港口项目）环境与社会影响评价完整、系统的各项报告文件（以下合称环评成果资料），包括：

Soumettre l'ensemble complet et systématique des rapports et documents relatifs aux études d'impact environnemental et social des trois projets susmentionnés (Projet de Raffinerie d'Alumine, Projet de Route de Transport et Projet Portuaire), ci-après dénommés collectivement « documents des résultats de l'EIES », comprenant notamment :

- 环境与社会影响评价报告

Rapport d'Étude d'Impact Environnemental et Social

- 环境与社会管理计划

Plan de Gestion Environnementale et Sociale (PGES)

- 应急计划

Plan d'urgence

- 风险管理计划

Plan de Gestion des Risques

- 卫生、健康和计划

Plan d'Hygiène, de Santé, de Sécurité (HSS)

- 重新安置计划（如有）

Plan de Réinstallation (le cas échéant)

- 当地发展同意书（包括社区发展计划）

Lettre d'accord de développement local, incluant le Plan de Développement Communautaire)

- 其它几内亚政府要求的环评文件

Autres documents d'EIES exigés par le gouvernement guinéen

2.5.3 获得三个项目（氧化铝厂项目、运输道路项目、港口项目）几内亚政府批准环评的正式文件。

Obtenir les documents officiels d'approbation des études d'impact environnemental et social délivrés par le Gouvernement guinéen pour les trois projets (Projet de Raffinerie d'Alumine, Projet de Route de Transport et Projet Portuaire).

2.6 完成周期

Délai d'exécution

采购人要求在 120 日内完成三个项目的（氧化铝厂项目、运输道路项目、港口项目）环境与社会影响评价（以下简称“环评”），即中选人签订合同之日起 120 日内，获得几内亚政府批准的三个项目的环评正式文件。

Le donneur d'ordre exige que les études d'impact environnemental et social des trois projets (Projet de Raffinerie d'Alumine, Projet de Route de Transport et Projet Portuaire), ci-après dénommées « EIES », soient réalisées dans un délai de 120 jours. Autrement dit, le Prestataire retenu devra, dans un délai de 120 jours à compter de la date de signature du contrat, obtenir les documents officiels d'approbation des EIES des trois projets délivrés par le Gouvernement guinéen.

三、报价人资格要求

Exigences de qualification des soumissionnaires

资格项目 Eléments de qualification	资格要求 Exigences de qualification
资质要求 Exigences de qualification	<p>1、报价人应具有独立的法人资格并持有有效注册登记证明和在有效期内的税务登记证明；</p> <p>2、报价人应具有在几内亚进行环评的相关资质；</p> <p>3、报价人拟派的项目负责人和团队主要成员应具有丰富的环评工作经验，且在几内亚具有环评工作业绩。</p> <p>1. Le soumissionnaire doit justifier de sa qualité de personne morale et tenir un certificat d'immatriculation au registre du commerce et du crédit mobilier (RCCM) en vigueur et un certificat d'immatriculation fiscale dans la durée de validité;</p> <p>2. Le soumissionnaire doit être dûment habilité à réaliser des études d'impact environnemental et social (EIES) en République de Guinée.</p> <p>3. Le chef de projet proposé et le personnel clés de l'équipe à désigner par le soumissionnaire doivent posséder une vaste expérience dans la réalisation de l'EIES et justifier ses expériences professionnelles en Guinée dans ce domaine.</p>
财务要求 Exigences Financières	<p>1. 报价人应具有良好的银行资信和商业信誉，没有处于被责令停业，财产被接管、冻结及破产状态。</p> <p>2. 提供近 5 年（2021 年至今）经会计师事务所/审计机构审计并盖章的财务报表或财务报告。报价人的成立时间少于规定年份的，应提供成立以来的财务报表或财务报告。</p> <p>1. Le soumissionnaire doit avoir une bonne réputation de crédit bancaire et commerciale. Il ne doit pas être en situation de suspension d'activité par ordre administratif ou judiciaire, ni faire l'objet d'une mise sous tutelle, d'une gel de ses avoirs ou être en état de faillite.</p> <p>2. Le soumissionnaire doit fournir les états financiers ou rapports financiers des cinq (05) dernières années, soit de 2021 à ce jour, audités et certifiés par un cabinet d'expertise-comptable ou cabinet d'audit. .</p> <p>Pour les soumissionnaires créés depuis moins de cinq ans, les états financiers ou rapports financiers devront être fournis depuis la date de création de l'entreprise.</p>
业绩要求 Exigences relatives aux expériences (performance)	<p>报价人近五年（2021 年 1 月 1 日至今）在几内亚具备同类项目业绩 2-3 个；</p> <p>Le soumissionnaire doit justifier, au cours des cinq (05) dernières années (du 1er janvier 2021 à ce jour), d'expériences pertinentes en République de Guinée d'au moins deux (02) à trois (03) projets similaires à celui faisant l'objet du présent appel d'offres.</p>
信誉要求 Exigences relatives à la réputation	<p>报价人在报名期间和报价有效期内未被列入中国铝业集团有限公司承包商负面清单。</p> <p>报价人有依法缴纳税收和社会保障资金的良好记录，参加本次报价前三年内，在经营活动中没有重大违法记录，未发生重大质量、环境、安全事故，并出具承诺书。</p> <p>1. Pendant toute la période d'inscription et de validité de l'offre, le soumissionnaire ne doit pas figurer sur la liste noire des entrepreneurs publiée par Aluminium Corporation of China (CHINALCO).</p> <p>2. Le soumissionnaire doit démontrer qu'il dispose d'un historique satisfaisant en matière de paiement régulier des impôts et des cotisations de sécurité sociale. Au cours des trois (03)</p>

资格项目 Eléments de qualification	资格要求 Exigences de qualification
	dernières années précédant la date de participation au présent appel d'offres, il ne doit pas avoir commis de violation majeure dans le cadre de ses activités commerciales, ni avoir été impliqué dans un incident grave lié à la qualité, à l'environnement ou à la sécurité. Une déclaration d'engagement écrite devra être fournie à cet effet.

四、报价报名和采购文件的获取

Inscription pour la soumission et Obtention du Dossier d'Appel d'Offres (ci-après dénommés "DAO")

4.采购文件的获取

Obtention du Dossier d'Appel d'Offres

4.1 采购文件获取时间为：2026年6月9日至2026年6月17日17点（几内亚科纳克里时间，下同），逾期不能获取。

Délai d'obtention du dossier d'appel d'offres : du 09 juin 2026 au 17 juin 2026 à 17h00 (heure de Conakry, Guinée, idem ci-après), L'obtention de DAO est impossible au-delà de ce délai.

4.2 报价人须通过电子邮件方式（邮件发送之后请与采购人电话确认）提供如下证明文件：邮件标题须注明项目名称、编号及报价人名称，正文中须注明报价人联系人、联系电话、电子邮件、公司地址等信息；并在邮件中附如下附件：公司介绍、采购文件发放登记表（见下表）扫描件（须法定代表人签字）。

Le soumissionnaire doit fournir les pièces justificatives suivantes par courriel (confirmer leur envoi par téléphone auprès du Donneur d'Ordre) : L'objet du courriel devra indiquer le nom du projet, le numéro et le nom du soumissionnaire, et le contenu du courriel devra mentionner le nom de personne de contact du soumissionnaire, son numéro de téléphone, son adresse électronique, et l'adresse complète de l'entreprise. Le courriel devra comporter en pièces jointes les documents suivants : une lettre de présentation de l'entreprise, et la fiche d'enregistrement pour l'obtention du dossier d'appel d'offres (voir la fiche ci-dessous) scannée et dûment signée par le représentant légal de l'entreprise.

采购人在收到上述文件后，将发送采购文件电子版至报价人。

Dès réception des documents susmentionnés, le Donneur d'Ordre enverra une version électronique du dossier d'appel d'offres au soumissionnaire.

报价人在收到采购文件电子版后，须以邮件方式确认已收到采购文件，否则采购人默认报价人已收到采购文件，由此造成的一切后果由报价人承担。邮件标题须注明“报价人名称+已收到环评项目采购文件”，正文中须注明报价人联系人、联系电话、电子邮件、公司地址等信息。

Après avoir reçu la version électronique du DAO, le soumissionnaire doit confirmer par courriel la bonne réception du DAO, sinon le Donneur d'Ordre présume que le soumissionnaire a reçu le DAO, et toutes les conséquences en découlant seront supportées par le soumissionnaire. L'objet du courriel devra être libellé comme suit : « le nom du soumissionnaire - Accusé de réception du DAO - Projet d'EIES », et le corps du courriel doit mentionner les informations suivantes : le nom de la personne de contact du soumissionnaire, le numéro de téléphone, l'adresse électronique, et l'adresse complète de l'entreprise.

Fiche d'enregistrement pour l'Obtention du Dossier d'Appel d'Offres 采购文件发放登记表			
Nom du projet 项目名称	中国铝业几内亚有限公司几内亚氧化铝项目及配套设施环境与社会影响评价项目 Projet d'Étude d'Impact Environnemental et Social (EIES) du Projet de Raffinerie d'Alumine et de ses infrastructures connexes en Guinée de Chalco Guinea Company S.A.		
Numéro d'Appel d'Offres 采购编号	CGC-2026-HSE-008		
J'ai reçu _____ pages de Dossier d'Appel d'Offres , le DAO est complet. 本人确认已收到完整采购文件，共计 _____ 页			
Informations du Soumissionnaire 供应商信息			
Nom de la société 公司名称			
Siège social 公司地址			
Personne de contact 联系人		Tel 联系电话	
E-Mail 电子邮箱			
Représentant légal 法定代表人		Tel 联系电话	
E-mail 电子邮箱			
Remarques: 备注: 1. 本人已仔细阅读采购公告中对供应商的资质要求，确认符合相关条件后申请领取采购文件。 Je déclare avoir pris connaissance des exigences de qualification pour le soumissionnaire dans l'avis d'appel d'offres et confirme remplir toutes les conditions avant de demander l'obtention du DAO. 2. 如对采购文件内容存在疑问，将向采购方提出澄清要求，否则视为默认接受采购文件全部条款。 En cas de doute concernant le contenu du DAO, je demanderai des clarifications auprès du Donneur d'Ordre. À défaut, je serai réputé avoir accepté sans réserve l'intégralité des clauses du DAO.			

五、资格审查方式

Méthode d'évaluation de qualifications

本次采购资格审查方式采用资格后审。

La méthode d'évaluation de qualifications fera l'objet d'une évaluation postérieure à la remise des offres.

六、报价文件的递交

Dépôt des Offres

6.1 报价文件递交的截止时间见采购文件，评审地点见采购文件。

La date et l'heure limites de dépôt des offres: voir le dossier d'appel d'offres, le lieu d'évaluation des offres: voir le dossier d'appel d'offres.

6.2 逾期送达的或者未送达指定地点的报价文件，采购人不予受理。

Tout offre remise après la date et l'heure limites ou à un lieu incorrect sera rejetée par le Donneur d'Ordre.

七、发布公告的媒介

Médias pour la publication de l'Avis d'Appel d'Offres.

本次采购公告在网站 www.jaoguinee.com 发布。

L'Avis d'Appel d'Offres est publié sur le site : www.jaoguinee.com.

八、联系方式

Coordonnées

1、采购人：中国铝业几内亚有限公司

Donneur d'Ordre : Chalco Guinea Company S.A.

2、地址：几内亚博凯大区博法省塔米塔市中铝几内亚项目营地

Adresse: Base-vie principale de Chalco Guinea Company S.A., ville de Tamita, préfecture de Boffa, région de Boké, Guinée.

3、联系人：Sylla Lounceni/刘阳露 (LIU YANGLU)

Personne de contact : Sylla Lounceni/Angelina

4、联系电话：(+224) 628268870/ (+224) 621422887

Tél.: (+224) 628268870/ (+224) 621422887

5、电子邮件： loucenysylla@gmail.com

E-mail: loucenysylla@gmail.com

第二章 报价人须知

Chapitre II Instructions aux soumissionnaires

报价人须知表

Tableau des Instructions aux Soumissionnaires (IS)

N°	条款名称 Article	编 列 内 容 Contenu listé
1	采购人 Donneur d'Ordre	名称：中国铝业几内亚有限公司 Nom: Chalco Guinea Company S.A. 地址：几内亚博凯大区博法省塔米塔市中铝几内亚项目营地 Adresse: Base-vie principale de Chalco Guinea Company S.A, ville de Tamita, préfecture de Boffa, région de Boké, Guinée. 联系人：： Sylla Lounceni/刘阳露（LIU YANGLU） Personne de contact: Sylla Lounceni/Angelina 电 话：（+224）628268870/（+224）613335073 Tél.:（+224）628268870/（+224）613335073 电子邮箱 E-mail: loucenyysylla@gmail.com / 1647451214@qq.com
2	项目名称 Nom du Projet	中国铝业几内亚有限公司几内亚氧化铝项目及配套设施环境与社会影响评价项目 Projet d'Étude d'Impact Environnemental et Social (EIES) du Projet de Raffinerie d'Alumine et de ses infrastructures connexes en Guinée de Chalco Guinea Company S.A.
3	项目地点 Lieu du projet	几内亚共和国博法省 Préfecture de Boffa, République de Guinée
4	资金来源 Financement	企业自筹 Autofinancement
5	资金来源及比例 Source de fonds et proportion	/
6	资金落实情况 Mise en place de fonds	已落实 Disponible
7	采购内容 Contenu d'appel d'offres	完成 1.年产 120 万吨氧化铝厂项目简称氧化铝厂项目（主要包括生产系统及配套热电系统、公用辅助生产系统、生活服务区、赤泥堆场及压滤区域等设施）环境与社会影响评价； 2.氧化铝厂至 Fatala 河码头间公路项目，简称运输道路项目（包括 1 座跨 Fatala 河立交桥，1 道穿 N3 公路涵洞、28 座 1.5 米孔径的圆管涵，全长 29km 公路）环境与社会影响

报价人须知表

Tableau des Instructions aux Soumissionnaires (IS)

		<p>评价：</p> <p>3.Fatala 河港口码头项目，简称港口项目（包括新建氧化铝装矿码头、港区新建三号装船码头及配套设施）环境与社会影响评价：。</p> <p>报价人应完成上述三个项目的环评大纲、环评报告等环评成果资料，以上三个项目要形成三个独立的环境与社会影响评价报告，并获得几内亚政府批准的三份环评许可正式文件。</p> <p>Réaliser les études d'impact environnemental et social des projets suivants :</p> <p>Projet de Raffinerie d'Alumine d'une capacité annuelle de 1,2 million de tonnes, ci-après dénommé « Projet de Raffinerie d'Alumine » (comprenant principalement le système de production, le système de centrale thermique et électrique associé, les systèmes auxiliaires et utilitaires de production, la zone de services et de vie, le dépôt de boues rouges ainsi que la zone de filtration sous pression, etc.) ;</p> <p>2. Projet de Route reliant la raffinerie d'alumine au port fluvial de Fatala, ci-après dénommé « Projet de Route de Transport » (comprenant un pont-échangeur traversant le fleuve Fatala, un dalot sous la route nationale N3, 28 buses circulaires d'un diamètre de 1,5 mètre, et une route d'une longueur totale de 29 km) ;</p> <p>3. Projet Portuaire sur le fleuve Fatala, ci-après dénommé « Projet Portuaire » (comprenant la construction d'un nouveau quai de chargement d'alumine, d'un troisième quai de chargement dans la zone portuaire ainsi que des infrastructures connexes).</p> <p>Le soumissionnaire devra réaliser les documents de résultats de l'EIES pour les trois projets susmentionnés, y compris les termes de référence (TDR), les rapports d'EIES, etc. Les trois projets devront faire l'objet de trois rapports distincts d'étude d'impact environnemental et social, et obtenir trois certificats officiels d'approbation de l'EIES délivrés par le Gouvernement guinéen.</p>
8	<p>服务期限要求</p> <p>Durée de Prestataion</p>	<p>合同签订后 120 日内完成所有工作。</p> <p>Terminer tous les travaux durant cent-vingt (120) jours à compter de la date de signature du contrat.</p>
9	<p>质量标准</p>	<p>1、满足几内亚法律、法规和世界银行组织《环境、健康与</p>

报价人须知表

Tableau des Instructions aux Soumissionnaires (IS)

	Normes de qualité	<p>安全指南》（简称《EHS 指南》）的标准和规范，满足几内亚政府的审批要求；</p> <p>Les prestations doivent être conformes aux lois et règlements en vigueur en République de Guinée, ainsi qu'aux normes et exigences des “Directives générales sur l'environnement, la santé et la sécurité (EHS guidelines)” publiées par la Banque mondiale, et satisfaire aux exigences d'approbation du gouvernement guinéen ;</p> <p>2、提交的环评成果资料内容完整、真实准确、数据可靠，确保采购人获得几内亚政府批准环评的正式文件。</p> <p>Les livrables de l'EIES doivent être complets, exacts, véridiques et fondés sur des données fiables, afin de garantir au Donneur d'Ordre l'obtention des approbations officielles du gouvernement guinéen, ainsi que d'un permis de prélèvement d'eau et d'un permis d'exploitation minière de carrière.</p>
10	环评审查 Critères de l'EIES	<p>1.几内亚国家环保标准；</p> <p>Les normes nationales de protection de l'environnement en vigueur en République de Guinée ;</p> <p>2.世界银行组织《EHS 指南》。</p> <p>Les Directives générales sur l'environnement, la santé et la sécurité (EHS Guidelines) publiées par la Banque mondiale.</p>
11	报价人资质及业绩 Qualifications et Performances du soumissionnaire 能力和信誉 Compétence et réputation	<p>报价人近五年（2021 年 1 月 1 日至今）在几内亚具备同类项目业绩。其它条件详见第一章“ 采购公告”。</p> <p>Le soumissionnaire devra justifier, au cours des cinq (05) dernières années (du 1er janvier 2020 à ce jour), d'expériences pertinentes dans des projets similaires réalisés en République de Guinée.</p> <p>Les autres exigences sont précisées au Chapitre I – « Avis d'Appel d'Offres ».</p>
12	踏勘 Visite du site	<p>不统一组织，由报价人根据自身需要自行勘察。</p> <p>Aucune visite du site collective n'est organisée. Le soumissionnaire procédera, selon son propre besoin, à une visite de site par son propre moyen.</p>
13	报价预备会 Réunion préparatoire à l'appel d'offres	<p>不召开。</p> <p>Néant.</p>
14	报价人要求澄清采购文件的截止时间 La date limite pour que le soumissionnaire demande des	<p>报价人应仔细阅读和检查采购文件的全部内容。如发现缺页或附件不全，应及时向采购人提出，以便补齐。如有异议，应在报价截止时间 15 日前书面向采购人提出。</p> <p>Le soumissionnaire doit lire et examiner attentivement</p>

报价人须知表

Tableau des Instructions aux Soumissionnaires (IS)

	clarifications sur le dossier d'appel d'offres	l'intégralité du DAO. En cas de pages manquantes ou des pièces-jointes incomplètes, il doit en informer le Donneur d'Ordre dans les plus brefs délais afin que celles-ci soient complétées. Toute observation doit être soumise par écrit au Donneur d'Ordre au plus tard quinze (15) jours avant la date limite de dépôt des offres.
15	采购文件澄清发出的时间 Date limite pour l'envoi des clarifications sur le dossier d'appel d'offres	报价截止时间前 15 日。 Quinze (15) jours avant la date limite de dépôt des offres.
16	采购人书面澄清的时间 Délai pour l'envoi des clarifications écrite du Donneur d'Ordre	收到问题通知 3 日内。 Dans le délais de trois (03) jours après réception de la demande de clarification.
17	采购文件修改发出的时间 Date limite pour l'envoi des modifications du dossier d'appel d'offres	报价截止时间前 15 日。 Quinze (15) jours avant la date limite de dépôt des offres.
18	报价人确认收到采购文件澄清的时间 Délai de confirmation de réception des clarifications du dossier d'appel d'offres	报价人在收到相应澄清文件后 24 小时内确认收到。 Le soumissionnaire devra confirmer la réception des clarifications dans les vingt-quatre (24) heures suivant la réception de clarifications.
19	报价人确认收到采购文件修改的时间 Délai de confirmation de réception des modifications du dossier d'appel d'offres.	报价人在收到相应修改文件后 24 小时内确认收到。 Le soumissionnaire devra confirmer la réception de modifications dans les vingt-quatre (24) heures suivant la réception de modifications.
20	报价截止日期和时间 Date et heure limites de dépôt des offres	2026 年 6 月 17 日 17 点 00 分。 Le 17 juin 2026 à 17h00.
21	偏离 Déviation	不允许。 Aucune déviation n'est acceptée.
22	最高报价限价 Prix plafond de l'offre	300 万元人民币 (1CNY ≈ 1284.94GNF, 折合几朗约为 3,854,820,000GNF) 3 000 000 RMB (à convertir en francs guinéens ou en dollars américains)
23	构成采购文件的其他资料 Autres documents constituant le dossier d'appel d'offres.	采购人发出的答疑及补充文件。 Les réponses aux demandes de clarifications et les documents complémentaires émis par le Donneur d'Ordre.

报价人须知表

Tableau des Instructions aux Soumissionnaires (IS)

24	构成报价文件的其他资料 Autres documents constituant le dossier d'offre.	报价人的书面澄清、说明和补正（但不得改变报价文件的实质性内容）。 La clarification, l'explication et la correction écrites du soumissionnaire (mais elles ne peuvent pas porter aucune modification au contenu substantiel du dossier d'offre).
25	报价文件是否退还 Restitution des offres	否 Non
26	报价的其他要求 Autres exigences relatives aux offres	报价为包含几内亚境内所有税。 L'offre comprend tous les impôts et taxes applicables sur le territoire de la République de Guinée.
27	报价有效期 Durée de validité de l'offre	从报价截止之日起 <u>60</u> 日历日。 Soixante (60) jours calendaires, à compter de la date limite de dépôt des offres.
28	近年完成的类似项目 Projets similaires achevés au cours des dernières années	2021 年 1 月 1 日至今 Du 1er janvier 2021 jusqu'à présent
29	近年发生的重大诉讼及仲裁情况 Litiges et arbitrages majeurs au cours des dernières années	2021 年 1 月 1 日至 2025 年 12 月 31 日 Du 1er janvier 2021 au 31er décembre 2025
30	是否允许递交备选报价方案 Offres alternatives	不允许 Non autorisées
31	签字或盖章要求 Exigence relative à la signature ou au cachet	报价文件正本与副本均由报价人在规定的相关位置盖章、法定代表人或被授权人签字。报价文件未经盖章和签字的作无效报价处理。改动之处应法定代表人或授权人签字。 L'exemplaire original et les copies de l'offre doivent être dûment signés par le représentant légal ou une personne dûment habilitée à signer au nom du Soumissionnaire et apposés des cachets aux emplacements prévus à cet effet. Toute offre non signée et non cachetée sera rejetée. Toute modification ou correction apportée au dossier d'offre doit être signée par le représentant légal ou une personne dûment habilitée à signer .
32	报价文件份数 Nombre de dossier d'offre	法文版 4 份（正本 1 份，副本 3 份）。包含一份电子文档（U 盘）应与正本封装在一起 Quatre (04) exemplaires en français dont un (01) original, trois (03) copies. Un support électronique du dossier (clé USB) doit être scellé avec l'original.
33	装订要求 Exigences de reliure	报价人可根据文本内容按顺序自行设定成册并胶装，不允许抽杆夹装订。 Le soumissionnaire devra relier son dossier d'offre dans

报价人须知表

Tableau des Instructions aux Soumissionnaires (IS)

		l'ordre des documents, conformément au contenu du dossier, et procéder à une reliure collée. Reliure amovibles est strictement interdite.
34	封套上应载明的信息 Informations à indiquer sur l'enveloppe	报价人的地址: Adresse du Donneur d'Ordre: 报价人名称: Nom du Donneur d'Ordre: 项目名称: Nom du projet :
35	递交报价文件地点 Lieu de dépôt des offres	几内亚博凯大区博法省塔米塔市中铝几内亚项目营地。 Base-vie principale de Chalco Guinea Company S.A, ville de Tamita, préfecture de Boffa, région de Boké, Guinée.
36	是否退还报价文件 Restitution des offres	否 Non
37	评审日期、时间和地点 Date, heure et lieu d' ouverture des plis	评审时间：由采购方提前三天通知各报价人。 Date et heure de la séance d'ouverture : le donneur d'ordre notifie chaque soumissionnaire trois jours à l'avance.. 评审地点：几内亚博凯大区博法省塔米塔市中铝几内亚项目营地。 Lieu d' ouverture des plis : Base-vie principale de Chalco Guinée Company S.A., ville de Tamita, préfecture de Boffa, région de Boké, Guinée.
38	评审程序 Procédure d' ouverture des plis	密封情况检查：由监督人及报价人代表共同检查。 Vérification des plis scellés : La vérification de l'état des plis scellés sera effectuée conjointement par le superviseur et les représentants des soumissionnaires. 评审顺序：按登记收到报价文件的时间顺序。 Ordre d'ouverture des offres : Par ordre de réception des offres.
39	评审委员会的组建 Composition du comité d'évaluation des offres	评审委员会构成： 5 人。 Composition du comité d'évaluation des offres : Cinq (05) personnes.
40	评审委员会推荐成交供应商候选人 Candidats recommandés par le Comité d'évaluation des offres	推荐的中选候选人数：不多于 3 家。 Nombre maximum de candidats recommandés : Trois (03).
41	履约保证金 Caution de Bonne Exécution	签约合同价格 10%。 10% du prix du contrat à signer.
42	中选人公示媒介	www.jaoguinee.com

报价人须知表

Tableau des Instructions aux Soumissionnaires (IS)

Média de la publication du soumissionnaire retenu.	
--	--

1. 总 则

Généralité

1.1 项目概况

Aperçu du projet

1.1.1 根据几内亚有关法律、法规和中国铝业有关的规定，本采购项目已具备采购条件，现对中国铝业几内亚有限公司几内亚氧化铝项目及配套设施环境与社会影响评价项目进行公开采购。

Conformément aux lois et règlements légaux en vigueur en République de Guinée, ainsi qu'aux dispositions pertinentes de Chinalco, le présent projet a déjà réuni toutes les conditions nécessaires à son lancement. Il est procédé à un appel d'offres public pour le Projet d'Etude d'Impact Environnementale et Sociale du Projet de Raffinerie d'Alumine et de ses infrastructures connexes de Chalco Guinea Company S.A.

1.2 合格的报价人

Soumissionnaire qualifié

1.2.1 报价人应具备承担本项目的资质条件、能力和信誉。

Le soumissionnaire doit répondre aux exigences relatives aux qualifications, à la capacité / compétence et à la réputation nécessaires pour entreprendre ce projet.

(1) 资质条件：见采购公告报价人资格要求。

Exigences relatives aux qualifications : Voir l'Exigences de qualification des soumissionnaires dans l'avis d'Appel d'offre

(2) 财务要求：见采购公告报价人资格要求。

Exigences financières : Voir Voir l'Exigences de qualification des soumissionnaires dans l'avis d'Appel d'offre

(3) 业绩要求：见采购公告报价人资格要求。

Exigences relatives aux expériences : Voir l'Exigences de qualification des soumissionnaires dans l'avis d'Appel d'offre.

(4) 其他要求：见采购公告报价人资格要求。

Autres exigences : Voir Voir l'Exigences de qualification des soumissionnaires dans l'avis d'Appel d'offre

1.2.2 报价人不得存在下列情形之一：

Le soumissionnaire ne doit pas se trouver dans l'une des situations suivantes :

(1) 报价人是不具有独立法人资格的附属机构（单位）；

Être une entité affiliée sans personnalité juridique indépendante ;

(2) 在最近三年内有骗取中选或严重违约或重大项目质量问题的；

Avoir remporté frauduleusement un marché, ou commis une violation grave du marché ou eu un problème majeur de qualité du projet au cours des trois dernières années ;

(3) 被责令停业的；

Être sommé de cesser les activités ;

(4) 被暂停或取消报价资格的；

Voir sa capacité à soumissionner suspendue ou révoquée ;

(5) 财产被接管或冻结的。

Faire l'objet d'une procédure de redressement judiciaire, de mise sous séquestre et de gel d'actifs.

1.3 报价费用

Coûts de soumission

报价人应承担其准备报价文件和提交报价文件有关费用，不论报价过程的进行或结果如何，采购方在任何情况下对这些费用都不承担任何责任和义务。

Le soumissionnaire supportera les coûts liés à la préparation et au dépôt des offres. Le Donneur d'Ordre ne sera en aucun cas responsable de ces frais ni tenu de les régler, quel que soit le déroulement ou le résultat de la procédure d'appel d'offres.

1.4 保密

Confidentialité

参与采购报价活动的报价人应对采购文件和报价文件中的商业和技术等秘密保密，否则应承担相应的法律责任。

Le soumissionnaire participe à la procédure d'appel d'offres est tenue de préserver la confidentialité de tous les secrets commerciaux ou techniques divulgués dans le DAO et les offres. Toute violation de cette obligation engage la responsabilité civile et pénale de son auteur, conformément à la loi.

1.5 语言文字

Langue

采购文件使用的语言文字为中法文，报价文件为法文。

Le DAO est rédigé en français et en chinois, alors que les offres à soumissionner sont rédigées en français.

1.6 计量单位

Unité de mesure

所有计量均采用国际通用计量单位。

Toutes les valeurs numériques doivent être exprimées en unités du Système international (SI).

1.7 现场踏勘

Visite du Site

1.7.1 报价人须知表规定不统一组织踏勘。

Il est indiqué dans le tableau des Instructions aux Soumissionnaires (IS) que la visite du site collective n'est pas organisée.

1.7.2 报价人踏勘现场发生的费用自理。

Les dépenses de visite du site sont à la charge du soumissionnaire lui-même.

1.7.3 报价人自行承担在踏勘现场中所发生的人员伤亡和财产损失。

Le soumissionnaire est seul responsable des blessures corporelles ou des dommages matériels survenus lors de la visite du site.

1.8 报价预备会

Réunion préparatoire à l'appel d'offres.

采购人不组织报价预备会。

Le Donneur d'Ordre n'organisera pas une réunion préparatoire à l'appel d'offres.

2. 采购文件

Dossier d'Appel d'Offres (DAO).

2.1 采购文件的组成

Composition du DAO

(1) 采购公告；

Avis d'appel d'offres ;

(2) 报价人须知表；

Tableau des Instructions aux Soumissionnaires (IS) ;

(3) 中选人须知；

Instructions au soumissionnaire retenu ;

(4) 评审办法；

Méthode d'évaluation des offres ;

(5) 报价文件格式；

Modèles du dossier d'offre ;

注：根据本章第 2.2 款和第 2.3 款对采购文件所作的澄清、修改，构成采购文件的组成部分。

Remarque : Conformément aux articles 2.2 et 2.3 du présent chapitre, les clarifications et modifications apportées au DAO font partie intégrante du dossier d'appel d'offres.

2.2 采购文件的澄清

Clarifications du DAO

2.2.1 报价人应仔细阅读和检查采购文件的全部内容。如发现缺页或附件不全，应及时向采购人提出，以便补齐。如有疑问，应按报价人须知前附表规定的时间和形式将提出的问题送达采购人，要求采购人对采购文件予以澄清。

Le soumissionnaire doit lire et vérifier attentivement l'intégralité du dossier d'appel d'offres. En cas de pages manquantes ou de pièces jointes incomplètes, il devra en informer sans délai le Donneur d'Ordre afin d'obtenir les documents manquants. En cas de doute ou de question, le soumissionnaire devra, dans le délai et selon les modalités indiqués dans le tableau annexe précédant les Instructions aux soumissionnaires, adresser ses demandes de clarification au Donneur d'Ordre.

2.2.2 采购文件的澄清以报价人须知表规定的形式发给所有购买采购文件的报价人，但不指明澄清问题的来源。澄清发出的时间距报价截止时间不足 15 日的，并且澄清内容影响报价文件编制的，采购方将相应延长报价截止时间。

Les clarifications apportées au DAO seront transmises, selon les modalités prévues dans le Tableau des Instructions aux Soumissionnaires, à tous les soumissionnaires ayant acquis le DAO, sans que l'origine de la question ne soit précisée. Si une clarification est émise moins de quinze (15) jours avant la date limite de dépôt des offres, et que son contenu est susceptible d'influencer la préparation des offres, le Donneur d'Ordre prolongera en conséquence la date limite de dépôt des offres.

2.2.3 报价人在收到澄清后，应按报价人须知表规定的时间和形式通知采购人，确认已收到该澄清。

À la réception d'une clarification, le soumissionnaire doit confirmer, selon les délais et modalités prévus dans le tableau précité, qu'il a bien reçu ladite clarification.

2.2.4 除非采购人认为确有必要答复，否则，采购人有权拒绝回复报价人在本章第 2.2.1 项规定的时间后提出的任何澄清要求。

Sauf si le Donneur d'Ordre estime qu'une réponse est nécessaire, celui-ci n'est pas tenu de

répondre à toute demande de clarification adressée après l'expiration du délai prévu à l'article 2.2.1 du présent chapitre.

2.3 采购文件的修改

Modifications du DAO

2.3.1 采购人可以书面形式修改采购文件，并通知所有已购买采购文件的报价人。修改采购文件的时间距报价人须知表规定的报价截止时间不足 15 天的，并且修改内容影响报价文件编制的，将相应延长报价截止时间。

Le Donneur d'Ordre peut modifier le DAO par voie écrite, et en informer tous les soumissionnaires ayant acquis le DAO. Si la modification est émise moins de quinze (15) jours avant la date limite de dépôt des offres, et que cette modification est susceptible d'influencer la préparation des offres, le Donneur d'Ordre prolongera en conséquence la date limite de dépôt des offres.

2.3.2 报价人收到修改内容后，应在报价人须知表规定的时间内以书面形式通知采购人，确认已收到该修改。

À la réception d'une modification, le soumissionnaire doit confirmer, par écrit et dans le délai prévu au tableau précité, qu'il a bien reçu cette modification.

2.3.3 采购文件的修改将构成采购文件的一部分，对报价人具有约束力。报价人应在报价文件中加入采购人在评审前的修改内容（如有）。

Les modifications apportées au DAO font partie intégrante dudit dossier et sont contraignantes pour tous les soumissionnaires. Chaque soumissionnaire devra intégrer dans son offre toutes les modifications émises par le Donneur d'Ordre avant l'évaluation (le cas échéant).

2.4 澄清及修改构成说明

Description de la composition des clarifications et des modifications

根据本章第 2.2 款和第 2.3 款对采购文件所作的澄清、修改，构成采购文件的组成部分。

报价人应检查所有须知、表格、条款、规范及采购文件中有的其它信息。报价人未能提供采购文件所要求的全部资料，或提交的报价文件未能实质性地响应采购文件，其风险应由报价人承担，并可能导致其报价文件被拒绝。

Les clarifications et les modifications apportées au DAO conformément aux articles 2.2 et 2.3 du présent chapitre font partie intégrante du DAO. Le soumissionnaire doit examiner attentivement toutes les instructions, les formulaires, les clauses, les spécifications ainsi que tout autre renseignement contenu dans le DAO. Le risque résultant du fait que le soumissionnaire n'aurait pas fourni l'ensemble des documents exigés par le DAO, ou que son offre ne répondrait pas de manière substantielle aux exigences du DAO, incombe entièrement au soumissionnaire et pourra entraîner le rejet de son offre.

2.5 采购文件的异议

Objections sur le Dossier d'Appel d'Offres.

报价人或者其他利害关系人对采购文件有异议的，应当在报价截止时间 10 日前以书面形式提出。采购人应当自收到异议之日起 3 日内作出答复。作出答复前，将暂停采购报价活动。

Tout soumissionnaire ou autre partie intéressée qui a des objections sur le dossier d'appel d'offres doit soumettre ces objections écrites au moins dix (10) jours avant la date limite de dépôt des offres. Le Donneur d'Ordre doit répondre à lesdites objections dans le délai de trois (3) jours à compter de sa réception. Avant la réponse du Donneur d'Ordre, toute activité liée à la procédure d'appel d'offres sera suspendue.

3. 报价文件

Dossier d'Offre

3.1 报价文件的组成

Composition du Dossier d'Offre

报价文件应包括下列内容：

Le dossier d'offre comprend les documents suivants :

(1) 报价函及报价函附录；

Lettre de Soumission et ses annexes ;

(2) 法定代表人身份证明；

Attestation d'identité du représentant légal;

(3) 法定代表人签字的授权委托书（如有）；

Procuration signée par le représentant légal (le cas échéant) ;

(4) 报价书；

Bordereau des Prix ;

(5) 本项目服务方案；

Plan relative aux services du présent projet ;

(6) 项目管理机构；

Organisation/Structure de gestion du projet ;

(7) 资格审查资料。

Documents pour l'évaluation de qualifications.

3.2 报价

Offre

3.2.1 对完成本环评工作（指提交全部环评成果资料，且采购人取得几内亚政府批准环评的正式文件）所需的服务内容进行综合报价，包括但不限于以下费用：

Le soumissionnaire doit présenter une offre globale pour l'ensemble des prestations nécessaires à l'achèvement de la présente étude d'impact environnemental et social (c'est-à-dire la soumission de l'ensemble des livrables de l'EIES ainsi que l'obtention, par l'Acheteur, du document officiel d'approbation de l'EIES délivré par le Gouvernement guinéen), y compris, sans s'y limiter, les frais suivants :

环境与社会现状调查；

Enquête sur l'état initial environnement et social ;

负责协调地方政府及相关社区的沟通工作，按几内亚法规要求开展正式公众咨询，并形成会议纪要、签到表及咨询报告。

Assurer la coordination avec les autorités locales et les communautés concernées, organiser les consultations publiques officielles conformément à la réglementation en vigueur en Guinée, et établir les procès-verbaux des réunions, les listes de présence ainsi que les rapports de consultation.

- 编制环评报告等环评成果资料文件；

Élaboration du rapport d'EIES et d'autres documents constitutifs des livrables de l'EIES ;

- 组织会务；

Organisation des réunions ;

- 环评报告等环评成果及取水许可等相关资料的评审（并确保通过审批）；

Examen des livrables de l'EIES, tels que le rapport d'EIES, ainsi que des documents associés, tels que le permis de prélèvement d'eau, et assurer leur approbation ;

- 专家劳务费；

Frais de prestations des experts ;

- 会议费；

Frais de réunion

- 其它可能的环评相关费用；

Autres frais éventuels liés à l'EIES ;

报价应当充分包含所有为完成本项目而必须的有关费用，中选后不再另行增加费用。

L'offre devra couvrir tous les coûts nécessaires à la réalisation complète du présent projet. Aucun coût supplémentaire ne sera accepté après l'attribution du marché.

采购人只接受一个报价，不接受有选择性的报价。

Le Donneur d'Ordre n'acceptera qu'une seule offre par soumissionnaire ; Les offres comportant des variantes ou des options ne seront pas admises.

3.2.2 本项目报价为固定总价报价，一律使用几内亚法郎计价，。

Le présent projet fera l'objet d'une offre à prix global et forfaitaire fixe, exprimée exclusivement en franc guinéen (GNF).

3.2.3 报价人可以参考采购文件“第六章 报价文件格式”的格式，填报报价的分项明细。

Le soumissionnaire pourra se référer aux modèles de formulaires figurant au Chapitre VI « Modèles de formulaires du Dossier d'Offre » du présent DAO pour établir le détail de son offre.

3.2.4 报价人在报价时应考虑合同期间的物价上涨、政策性调整等诸多因素以及由此引起的费用变动并计入报价。

Lors de la préparation de son offre, le soumissionnaire devra prendre en compte l'évolution des prix, les ajustements d'ordre politique ou réglementaire, ainsi que toute fluctuation susceptible d'affecter les coûts pendant la durée du contrat. Tous les facteurs susmentionnés devront être intégralement inclus dans cette offre.

3.2.5 报价人应按本采购文件及采购人提供的技术资料进行报价。报价人的报价，应是完成采购范围所列全部内容的价格，任何有选择的报价将不予接受。

Le soumissionnaire devra établir son offre financière conformément au présent DAO et sur la base des données techniques fournies par le Donneur d'Ordre. L'offre financière devra couvrir l'intégralité des prestations décrites dans la portée d'appel d'offres, et toute offre financière comportant des variantes ou des options sera rejetée.

3.3 报价有效期

Durée de Validité de l'Offre

3.3.1 除报价人须知前附表另有规定外，报价有效期为 60 天。

Sauf disposition contraire indiquée dans le Tableau des Instructions aux Soumissionnaires, la durée de validité de l'offre est fixée à soixante (60) jours.

3.3.2 在报价有效期内，报价人撤销或修改其报价文件的，应视为放弃本次采购。Pendant la durée de validité de l'offre, tout retrait ou toute modification du dossier d'offre par le soumissionnaire sera considéré comme une renonciation du présent appel d'offres.

3.3.3 出现特殊情况需要延长报价有效期的，采购人以书面形式通知所有报价人延长报价有效期。报价人同意延长的，不得修改或撤销其报价文件。

En cas de circonstances exceptionnelles nécessitant une prolongation de la période de validité de l'offre, le Donneur d'Ordre en informera par écrit l'ensemble des soumissionnaires. Le soumissionnaire qui accepte cette prolongation n'est autorisé pas à modifier ou retirer son offre.

3.4 资格审查

Evaluation des Qualifications

3.4.1 “报价人基本情况表”应附报价人营业执照副本、资质证书副本等材料的复印件。

La « Fiche des renseignements générales du soumissionnaire » doit être accompagné de copies des documents suivants : RCCM et les certificats de qualifications ou les agréments professionnels pertinents.

3.4.2 “近年完成的类似项目业绩情况表”应提供相应简介和环评报告等文件复印件，具体年份要求见报价人须知表。

Chaque projet précisé dans le « Tableau des projets similaires réalisés au cours des dernières années » doit être accompagné d'une présentation du projet et de copies des documents tels que les rapports d'EIES. Les années de référence exigées sont précisées dans le tableau des Instructions aux Soumissionnaires.

3.4.3 “正在进行评估和新承接的类似项目情况表”应附中选通知书或合同协议书复印件。

Le « Tableau des projets similaires en cours d'évaluation ou nouvellement obtenus » doit être accompagné de copies des avis de notification d'attribution ou des contrats signés correspondants.

3.5 报价文件的编制

Élaboration du Dossier d'Offre.

3.5.1 报价文件应按第六章“报价文件格式”进行编写，如有必要，可以增加附页，作为报价文件的组成部分。其中，报价函附录在满足采购文件实质性要求的基础上，可以提出比采购文件要求更有利于采购人的承诺。

Le dossier d'offre doit être rédigé conformément au modèle indiqué au Chapitre VI – « Modèles de formulaires du dossier d'offre ». Si nécessaire, le soumissionnaire peut ajouter des pages qui feront partie intégrante du dossier d'offre. L'Annexe à la lettre de soumission peut, sous réserve du respect des exigences substantielles du DAO, contenir des engagements plus avantageux pour le Donneur d'Ordre que ceux exigés par le DAO.

3.5.2 报价文件应当对采购文件有关编制周期、报价有效期、项目负责人、技术标准和要求、采购范围等实质性内容作出响应。

Le dossier d'offre doit répondre de manière conforme à tous les éléments substantiels du DAO, notamment : le délai d'élaboration ; la durée de validité de l'offre ; le chef de projet ; les normes et exigences techniques ; la portée d'appel d'offres, etc.

3.5.3 报价文件应用不褪色的材料书写或打印，并由报价人的法定代表人或其委托代理人签字。委托代理人签字的，报价文件应附法定代表人签署的授权委托书。报价文件应尽量避免涂改、行间插字或删除。如果出现上述情况，改动之处应由报价人的法定代表人或其授权的代理人签字确认。签字或盖章的具体要求见报价人须知表。

Le dossier d'offre doit être rédigé ou imprimé à l'encre indélébile et signé par le représentant légal du soumissionnaire ou par son mandataire dûment habilité. En cas de signature par un mandataire, une procuration signée par le représentant légal doit être jointe au dossier d'offre. Les ratures, insertions interlignes ou suppressions doivent être évitées. Le cas échéant, toute modification doit être confirmée par la signature du représentant légal ou de son mandataire dûment habilités, apposé à l'endroit modifié. Les exigences en matière de signature ou de cachet figurent dans le Tableau des Instructions aux soumissionnaires.

3.5.4 报价文件正本壹份，副本叁份。正本和副本的封面上应清楚地标记“正本”或“副本”的字样。当副本和正本不一致时，以正本为准，报价文件要提供电子文档（U 盘）并与正本封

装在一起

Le dossier d'offre doit comprendre un (01) original et trois (03) copies. Les couvertures doivent porter clairement la mention « Original » ou « Copie ». En cas de divergence entre l'original et les copies, l'original prévaut. Un support électronique du dossier (clé USB) doit être scellé avec l'original.

3.5.5 报价文件的正本与副本应分别装订成册，并编制目录，具体装订要求见报价人须知前附表规定。

L'original et les copies doivent être reliés séparément en volumes et comporter chacun une table des matières. Les modalités de reliure sont précisées dans le Tableau des Instructions aux soumissionnaires.

4. 报价

Prix de l'Offres

4.1 报价文件的密封和标识

Cachetage et marquage du dossier d'offre

4.1.1 报价文件必须采用内、外两层封套，报价人应将报价文件的正本和所有副本分别用内层封套密封，并在封套上清楚标明“正本”或“副本”，然后再将两个封套密封于不同的外层封套中。报价人根据报价文件的体积大小可以分别包装。报价文件的电子文档（U 盘）应与正本封装在一起，并在封装袋上标明项目名称、采购编号及报价人名称。

Le dossier d'offre doit être enveloppé sous double enveloppe (intérieure et extérieure). Le soumissionnaire place séparément l'original et les copies dans des enveloppes intérieures scellées, en y indiquant clairement « Original » ou « Copie », puis insère ces enveloppes dans des enveloppes extérieures distinctes, également scellées. Le conditionnement peut être adapté en fonction du volume du dossier d'offre. Un support électronique du dossier (clé USB) doit être scellé avec l'original et le sachet de ce support électronique doit porter le nom du projet, le numéro d'appel d'offres et le nom du soumissionnaire.

4.1.2 在内层和外层封套上均应注明下列识别标志：

Les enveloppes intérieure et extérieure doivent porter les mentions suivantes:

(1) 项目名称；

Nom du projet ;

(2) 采购编号；

Numéro d'Appel d'Offres ;

(3) 报价人名称；

Nom du soumissionnaire :

(4) 技术文件及商务文件；

Offre Technique et Offre Commerciale :

4.1.3 如报价文件由专人送交，报价人应将报价文件按 4.1.1、4.1.2 中的规定进行密封和标记后，按采购公告注明的地址送达。

En cas de dépôt de l'offre en main propre, le soumissionnaire doit sceller et marquer son offre conformément aux articles 4.1.1 et 4.1.2, puis la livrer à l'adresse indiquée dans l'Avis d'Appel d'Offres.

4.1.4 报价人应将报价表单独封装在一个信封内，与报价文件分装，同时提交采购人。

Le bordereau des prix doit être mis dans une enveloppe séparé et, remise en même temps avec le dossier d'offre au Donneur d'Ordre.

4.1.5 所有报价文件的内层封套和外层封套均应在骑缝处加盖报价人印章。

Toutes les enveloppes intérieures et extérieures doivent porter le cachet du soumissionnaire apposé sur le bord.

4.1.6 如果报价文件没有按本须知第 4.1 条的有关规定进行标记和密封，采购人将不承担报价文件错放或提前开封的责任。

Si le marquage et le cachetage du dossier d'offre ne sont pas conformes aux dispositions de l'article 4.1 des présentes Instructions aux Soumissionnaires, le Donneur d'Ordre ne saurait être tenu responsable d'un éventuel égarement ou d'une ouverture anticipée du dossier d'offre.

4.2 报价文件的递交

Dépôt des offres

4.2.1 报价人应在报价人须知表第 20 项规定的报价截止时间前递交报价文件。

Le soumissionnaire doit soumettre son offre avant la date et l'heure limites de dépôt des offres spécifiées à l'article 21 du Tableau des Instructions aux soumissionnaires.

4.2.2 报价人递交报价文件的地点：见报价人须知表。

Lieu de dépôt des offres : Voir le Tableau des Instructions aux soumissionnaires.

4.2.3 除报价人须知表另有规定外，报价人所递交的报价文件不予退还。

Sauf disposition contraire figurant au Tableau des Instructions aux soumissionnaires, l'offre remise par le soumissionnaire ne sera pas retournée.

4.2.4 采购人收到报价文件后，向报价人出具签收凭证。

À réception de l'offre, le Donneur d'Ordre délivre un accusé de réception au soumissionnaire.

4.2.5 逾期送达的或者未送达指定地点的报价文件，采购人不予受理。

Toute offre remise hors délai ou en un lieu autre que celui désigné ne sera pas acceptée par le Donneur d'Ordre.

4.3 报价的修改和撤回

Modification et retrait des offres

4.3.1 报价人在报价截止时间前撤回报价文件的，采购人自收到报价人书面撤回通知之日起 5 日内退还已收取的报价保证金。

Si le soumissionnaire retire son offre avant la date et l'heure limites de dépôt, le Donneur d'Ordre lui restituera la caution de soumission perçue dans un délai de cinq (5) jours à compter de la réception de l'avis de retrait écrit.

4.3.2 报价人不得在评审时间起至报价文件有效期满前撤销其报价，否则其报价将被否决。

Le soumissionnaire ne peut pas retirer son offre entre le début de la séance d'évaluation et l'expiration de la période de validité de l'offre; à défaut, son offre sera rejeté.

5. 评审

Ouverture des Plis

5.1 评审时间和地点

Date, heure et lieu de l'ouverture des plis.

采购人在规定的时间和地点公开评审，并邀请所有报价人的法定代表人或其委托代理人准时参加。

Le Donneur d'Ordre organise une ouverture publique des plis à la date et au lieu indiqués dans le Tableau des Instructions aux soumissionnaires, et invite le représentant légal de chaque soumissionnaire ou son mandataire à y assister à l'heure dite.

5.2 程序

Procédure d'ouverture des plis

主持人按下列程序进行评审：

Le président de séance conduit l'ouverture des plis selon la procédure suivante :

(1) 宣布评审纪律。

Annnonce des règles de discipline applicables à la séance d'ouverture.

(2) 公布在报价截止时间前递交报价文件的报价人名称，并点名确认报价人是否派人到场。

Annnonce des noms des soumissionnaires ayant déposé leur dossier d'offre avant la date et l'heure limites, et vérifier la présence des représentants des soumissionnaires.

(3) 宣布评审人、宣读人、记录人、监督人等有关人员姓名。

Annnonce des noms des évaluateurs, du lecteur, du rédacteur du procès-verbal, du superviseur, et des autres personnes concernées.

(4) 按照报价人须知表规定检查报价文件的密封情况。

Vérification de l'intégrité des scellés des dossiers d'offres, conformément aux exigences dans le Tableau des Instructions aux Soumissionnaires.

(5) 按照报价人须知表的规定确定并宣布报价文件宣读顺序。

Détermination et annonce de l'ordre de lecture des offres, conformément au Tableau des Instructions aux Soumissionnaires.

(6) 按照宣布的宣读顺序当众评审，公布报价人名称、项目名称、报价、质量、工期及其他内容，并记录在案。

Ouverture publique des plis, dans l'ordre annoncé, et lecture à haute voix des informations suivantes : nom du soumissionnaire, nom du projet, montant de l'offre, qualité, délai d'exécution, ainsi que tout autre élément pertinent. Toutes ces informations sont consignées au procès-verbal.

报价人代表、采购人代表、监督人、记录人等有关人员在评审记录上签字确认。

Les représentants des soumissionnaires, du Donneur d'Ordre, le superviseur, le rédacteur du procès-verbal et les autres personnes concernées signent le procès-verbal d'ouverture des plis pour confirmation.

(7) 评审结束。

Clôture de la séance d'ouverture des plis.

5.3 评审异议

5.3 Objections lors de l'ouverture des plis

报价人对评审有异议的，应当在评审现场提出，采购人当场作出答复，并记录。

Toute objection concernant l'ouverture des offres doit être soulevée sur place, au moment de l'ouverture. Le Donneur d'Ordre y répondra immédiatement et en consignera au procès-verbal.

5.4 评审注意事项

5.4 Consignes à observer pour l'ouverture des plis

5.4.1 采购方将在本须知表指定的时间、日期和地点组织公开评审，决定参加评审的报价人应派代表参加评审，所有到会的人员都应签到作为其出席的证明。报价人因故不能派代表出席评审活动，应事先书面通知采购人，并承诺默认评审结果。

Le Donneur d'Ordre organisera une séance publique d'ouverture des plis à la date, à l'heure et au lieu précisés dans le tableau des Instructions aux Soumissionnaires. Les soumissionnaires décidant de participer à l'ouverture doivent désigner un représentant ; toutes les personnes présentes doivent signer la fiche de présence afin d'attester leur participation. Si un soumissionnaire ne peut pas, pour des raisons particulières, envoyer un représentant, il doit en

informer par écrit le Donneur d'Ordre à l'avance et sera réputé accepter à défaut le résultat de l'ouverture.

5.4.2 评审时，由报价人代表及监督人员当众查验报价文件的密封情况，确认无误后交由工作人员拆封宣读，宣读报价人名称、采购编号、报价总报价、工期、撤销报价通知（如果有）、折扣声明（如果有），以及采购人认为合适的其他内容并加以记录。

Lors de l'ouverture, les représentants des soumissionnaires et le superviseur procèdent publiquement à la vérification du cachetage des plis. Si les plis sont bien scellés, ils sont ensuite remis à la personne chargée de les ouvrir et de les annoncer publiquement les informations suivantes :

- le nom du soumissionnaire ;
- le numéro d'appel d'offres ;
- le montant total de l'offre ;
- le délai d'exécution ;
- toute notification de retrait (le cas échéant) ;
- toute déclaration de rabais (le cas échéant) ;
- ainsi que tout autre élément jugé pertinent par le Donneur d'Ordre ;

Toutes ces informations sont consignées au procès-verbal.

5.4.3 报价文件属下列情况之一的，将视为无效报价：

Les offres seront considérées comme non valables dans l'un des cas suivants :

(1) 逾期送达的。

Offre remise hors délai.

(2) 报价有效期不足的。

Offre dont la durée de validité est insuffisante.

(3) 未加盖报价人公章的。

Offre non revêtue du cachet du soumissionnaire.

(4) 无报价人法人代表或合法授权人签字的。

Offre dépourvue de la signature du représentant légal ou de la personne dûment habilitée à signer du soumissionnaire.

(5) 报价人针对本项目递交两份或多份内容不同的报价文件的。

Deux ou plusieurs offres présentant des contenus différents et déposées par un soumissionnaire.

(6) 违反采购纪律的。

Le soumissionnaire en infraction aux règles de discipline de la procédure d'appel d'offres.

5.4.4 无论何种原因，在评审时没有打开和宣读的报价文件（包括按报价人须知第 4.3 条规定递交的修改、撤销书）在评审时将不予考虑，采购人对此不承担任何责任。

Quel qu'en soit le motif, toute offre (y compris les lettres de modification ou de retrait remises conformément à l'article 4.3 des Instructions aux soumissionnaires) qui n'aura pas été ouverte et lue publiquement lors de la séance d'ouverture ne sera pas prise en compte. Le Donneur d'Ordre n'assume aucune responsabilité à cet égard.

5.4.5 采购人将准备评审记录，到会的报价人代表在宣读完毕后在评审记录上签字。

Le Donneur d'Ordre établira un procès-verbal d'ouverture des plis. Les représentants des soumissionnaires présents signeront ce procès-verbal après la lecture publique des informations.

6. 评审

Évaluation des offres

6.1 评审委员会

Comité d'évaluation

6.1.1 评审由采购人依法组建的评审委员会负责。评审委员会由采购人的代表，以及有关技术、经济等方面的专家组成。评审委员会成员人数以及技术、经济等方面专家的确定方式见报价人须知表。

L'évaluation est assurée par un comité d'évaluation constitué conformément aux dispositions légales par le Donneur d'Ordre. Le comité d'évaluation est composé de représentants du Donneur d'Ordre ainsi que d'experts techniques, économiques ou d'autres domaines concernés. Le nombre de membres du comité d'évaluation et les modalités de sélection des experts techniques et économiques sont précisés dans le Tableau des Instructions aux Soumissionnaires.

6.1.2 评审委员会成员有下列情形之一的，应当回避：

- (1) 是报价人或报价人主要负责人的近亲属。
- (2) 是项目主管人员之一。
- (3) 与报价人有经济利益关系，可能影响对报价公正评审的。
- (4) 曾因在采购、评审以及其他与采购报价有关活动中从事违法行为而受过行政处罚或刑事处罚的。
- (5) 与报价人有其他利害关系。

Tout membre du comité d'évaluation doit se récuser dans l'un des cas suivants :

- (1) Il est un parent proche du soumissionnaire ou du principal responsable du soumissionnaire.
- (2) Il est une des personnes clés du projet.
- (3) Il existe un lien d'intérêt économique avec le soumissionnaire susceptible de compromettre l'impartialité de l'évaluation.
- (4) Il a déjà fait l'objet d'une sanction administrative ou pénale pour des actes illégaux commis dans des activités de passation de marchés, d'évaluation ou autres activités liées à la soumission.
- (5) Il entretient tout autre lien d'intérêt avec le soumissionnaire.

6.2 评审原则

Principes d'évaluation.

评审活动遵循公平、公正、科学和择优的原则。

Les activités d'évaluation sont menées dans le respect des principes d'équité, d'impartialité, de rigueur scientifique et de sélection du meilleur soumissionnaire.

6.3 评审

Évaluation.

评审委员会按照第四章“评审办法”规定的方法、评审因素、标准和程序对报价文件进行评审。第四章“评审办法”没有规定的方法、评审因素和标准，不作为评审依据。

Le comité d'évaluation examine les offres conformément aux méthodes, aux facteurs, aux critères et aux procédures d'évaluation définis au Chapitre IV « Méthode d'évaluation ». Toute méthode, facteur ou critère non prévu au Chapitre IV « Méthode d'évaluation » ne pourra servir de fondement à l'évaluation.

7. 合同授予

Attribution du Contrat

7.1 中选人确认方式

Modalités de détermination du soumissionnaire retenu.

7.1.1 依照相关法律法规，中选人的报价应能够最大限度满足采购文件中规定的各项综合评价标准。

Conformément aux lois et règlements applicables, l'offre du soumissionnaire retenu doit

satisfaire au maximum l'ensemble des critères d'évaluation globale prévus dans le dossier d'appel d'offres.

7.1.2 最低报价不是被授予合同的首要条件。

Le prix le plus bas ne constitue pas la première condition pour l'attribution du Contrat.

7.1.3 采购人依据评审委员会推荐的中选候选人确定中选人，评审委员会推荐中选候选人的人数见报价人须知表。

Le Donneur d'Ordre désigne le soumissionnaire retenu sur la base des candidats recommandés par le comité d'évaluation. Le nombre de candidats recommandés figure dans le Tableau des Instructions aux Soumissionnaires.

7.2 中选公示

采购人在报价人须知表规定的媒介公示中选人。

Publication du résultat d'attribution.

Le Donneur d'Ordre publie le résultat de l'attribution (le soumissionnaire retenu) sur le média indiqué dans le Tableau des Instructions aux Soumissionnaires.

7.3 中选通知

Avis de Notification d'Attribution.

7.3.1 报价有效期截止前，采购人将发出中选通知书，通知中选人其报价已被接受。中选通知书将构成合同的一部分。

Avant l'expiration de la durée de validité des offres, le Donneur d'Ordre adresse un avis de notification d'attribution au soumissionnaire retenu, l'informant de l'acceptation de son offre. L'avis de notification d'attribution fait partie intégrante du Contrat.

7.3.2 中选通知书将作为签订合同的依据。

L'avis de notification d'attribution constitue la base pour la conclusion du Contrat.

7.3.3 采购人将中选结果通知未中选方，但不对未中选原因做出任何解释，同时亦不退还报价文件。

Le Donneur d'Ordre informe les soumissionnaires non retenus du résultat d'attribution, sans toutefois fournir d'explication sur les motifs de leur non-sélection et sans restituer les dossiers d'offre.

7.3.4 《中选通知书》生效后，如果已中选的报价人不能按报价文件中承诺的条件履行签约行为，采购人有权在评审委员会推荐的、合格的报价人名单中选择下一名次的报价人。

Après l'entrée en vigueur de l'avis de notification d'attribution, si le soumissionnaire retenu ne peut pas signer le Contrat conformément aux engagements contenus dans son offre, le Donneur d'Ordre est en droit de sélectionner, parmi la liste des candidats qualifiés recommandés par le comité d'évaluation, le candidat classé suivant.

7.4 签订合同

Signature du Contrat.

7.4.1 采购人和中选人应当尽量在中选通知书发出之后 15 日内，根据采购文件和中选人的报价文件订立书面合同。中选人无正当理由拒签合同的，采购人取消其中选资格；。

Le Donneur d'Ordre et le soumissionnaire retenu doivent, dans la mesure du possible, conclure le Contrat écrit dans un délai de quinze (15) jours suivant l'envoi de l'avis de notification d'attribution, conformément au dossier d'appel d'offres et au dossier d'offre du soumissionnaire retenu. Si le soumissionnaire retenu refuse de signer le Contrat sans motif légitime, le Donneur d'Ordre annule son attribution.

7.4.2 发出中选通知书后，采购人无正当理由拒签合同并给中选人造成损失的，应当赔偿

损失。

Après l'envoi de l'avis de notification d'attribution, si le Donneur d'Ordre refuse de signer le contrat sans motif légitime et cause un préjudice au soumissionnaire retenu, il doit en indemniser les dommages.

8. 纪律和监督

Discipline et supervision

8.1 对采购人的纪律要求

采购人不得泄漏采购报价活动中应当保密的情况和资料，不得与报价人串通。

Obligations disciplinaires du Donneur d'Ordre

Le Donneur d'Ordre ne doit divulguer aucune information ni document confidentiels relatif à la procédure d'appel d'offres, ni se livrer à toute collusion avec les soumissionnaires.

8.2 对报价人的纪律要求

报价人不得相互串通报价或者与采购人串通报价，不得向采购人或者评审委员会成员行贿谋取中选，不得以他人名义报价或者以其他方式弄虚作假骗取中选；报价人不得以任何方式干扰、影响评审工作。

Obligations disciplinaires des soumissionnaires

Les soumissionnaires ne doivent ni se concerter entre eux pour manipuler les prix, ni se livrer à une collusion avec le Donneur d'Ordre. Ils ne doivent offrir aucun avantage indu au Donneur d'Ordre ou aux membres du comité d'évaluation afin d'obtenir l'attribution ; ils ne doivent pas soumettre une offre au nom d'autrui, ni falsifier des informations de quelque manière que ce soit dans l'intention d'obtenir l'attribution. Les soumissionnaires ne doivent, en aucune manière, perturber ou influencer les activités d'évaluation.

8.3 对评审委员会成员的纪律要求

评审委员会成员不得收受他人的财物或者其他好处，不得向他人透漏对报价文件的评审和比较、中选候选人的推荐情况以及评审有关的其他情况。在评审活动中，评审委员会成员应当客观、公正地履行职责，遵守职业道德，不得擅离职守，影响评审程序正常进行，不得使用第四章“评审办法”没有规定的评审因素和标准进行评审。

Obligations disciplinaires des membres du comité d'évaluation

Les membres du comité d'évaluation ne doivent accepter aucun avantage ou bénéfice de tiers. Ils ne doivent divulguer ni les éléments d'évaluation et de comparaison des offres, ni les propositions des candidats recommandés, ni toute autre information liée à l'évaluation. Ils doivent exercer leurs fonctions de manière objective et impartiale, respecter l'éthique professionnelle, ne pas quitter leur poste sans autorisation et ne pas perturber le déroulement normal de la procédure d'évaluation. Ils ne doivent utiliser aucun critère ou facteur non prévu au chapitre IV « Méthode d'évaluation ».

8.4 对与评审活动有关的工作人员的纪律要求

与评审活动有关的工作人员不得收受他人的财物或者其他好处，不得向他人透漏对报价文件的评审和比较、中选候选人的推荐情况以及评审有关的其他情况。在评审活动中，与评审活动有关的工作人员不得擅离职守，影响评审程序正常进行。

Obligations disciplinaires du personnel associé aux activités d'évaluation.

Le personnel associé aux activités d'évaluation ne doit accepter aucun avantage ou bénéfice de tiers. Il ne doit divulguer aucune information relative à l'évaluation et à la comparaison des offres, aux candidats recommandés, ou à tout autre élément en lien avec l'évaluation. Pendant la séance d'évaluation, ce personnel ne doit pas quitter ses postes sans autorisation ni perturber le déroulement

normal de la procédure d'évaluation.

8.5 投诉

报价人和其他利害关系人认为本次采购活动违反法律、法规和规章规定的，有权向采购方监督部门投诉。

Réclamations

Les soumissionnaires et autres parties intéressées estimant que la présente procédure d'appel d'offres viole les lois, règlements ou dispositions réglementaires ont le droit d'introduire une réclamation auprès du département surveillance du Donneur d'ordre.

9. 需要补充的其他内容

需要补充的其他内容：见报价人须知表。

Dispositions complémentaires

Les dispositions complémentaires sont précisées dans le Tableau des Instructions aux Soumissionnaires.

第三章 中选人须知

Chapitre III Instructions au Soumissionnaire Retenu

1. 中选人具体要求

Exigences spécifiques applicables au soumissionnaire retenu.

1.1 中选人应在项目具体执行过程中，根据采购人具体要求及所提供的项目相关资料，按照几内亚有关环保法律法规及世界银行组织的《EHS 指南》要求，以其专业知识和经验做好环境与社会影响评价（以下简称环评）相关工作。包含但不限于以下内容：

Au cours de l'exécution du projet, le soumissionnaire retenu doit, conformément aux exigences spécifiques du Donneur d'Ordre et aux documents fournis par celui-ci, réaliser l'ensemble des travaux liés à l'Étude d'Impact Environnemental et Social (ci-après «EIES»), en s'appuyant sur ses connaissances et son expertise professionnelles, et dans le strict respect des lois et réglementations environnementales en vigueur en Guinée ainsi que des Directives Générales sur l'Environnement, la Santé et la Sécurité (EHS Guidelines) de la Banque mondiale. Les travaux de l'EIES comprennent notamment, sans s'y limiter, les éléments suivants :

- (1) 项目所在区域的环境与社会现状评价；
 - (2) 协调地方政府及相关社区的沟通工作，按几内亚法规要求开展正式公众咨询，并形成会议纪要、签到表及咨询报告。
 - (3) 项目所在区域环境与社会管理计划；
 - (4) 项目的实施可能对环境、社区、生物多样性等产生的影响；
 - (5) 项目环境风险影响识别；
 - (6) 项目带来的环境、经济、社会效益分析；
 - (7) 提出治理改善环境、移民安置等的措施和建议。
- (1) Évaluation de l'état initial environnemental et social de la zone du projet ;
 - (2) Assurer la coordination avec les autorités locales et les communautés concernées, organiser les consultations publiques officielles conformément à la réglementation en vigueur en Guinée, et établir les procès-verbaux des réunions, les listes de présence ainsi que les rapports de consultation ;
 - (3) Élaboration du Plan de Gestion Environnementale et Sociale (PGES) de la zone du projet ;
 - (4) Analyse des impacts potentiels de la mise en œuvre du projet sur l'environnement, les communautés, la biodiversité, etc. ;
 - (5) Identification et évaluation des risques environnementaux liés au projet ;
 - (6) Analyse des bénéfices environnementaux, économiques et sociaux générés par le projet ;
 - (7) Propositions de mesures et recommandations visant à améliorer la gestion environnementale ainsi que la réinstallation des populations affectées.

1.2 中选人应保证采购人在几内亚使用中选人提供环评成果资料时，免受第三方提出侵犯其知识产权的起诉。

Le soumissionnaire retenu garantit que l'utilisation par le Donneur d'Ordre de ces livrables de l'EIES n'exposera pas ce dernier à des actions de tiers pour atteinte aux droits de propriété intellectuelle.

1.3 环评成果资料必须符合几内亚有关环保法律法规及世界银行组织的《EHS 指南》的要求。

Les livrables de l'EIES doivent être conformes aux lois et règlements environnementaux applicables en Guinée ainsi qu'aux Directives générales sur l'environnement, la santé et la sécurité publiées par la Banque mondiale.

1.4 环评评价文件编制质量标准应达到如下要求：

- (1) 对环境与社会现状描述应清楚、全面。
- (2) 环境现状监测数据选用准确，达到相关技术要求。
- (3) 环境标准适用几内亚有关环保法律法规及世界银行组织的《EHS 指南》的要求。
- (4) 所提出的环境保护措施和移民安置等建议充分、合理或可行。
- (5) 环境与社会影响预测与评价方法选用正确，评价结论明确。
- (6) 环境与社会影响管理计划具有实用性和可操作性。
- (7) 中选人编制的环评成果资料必须由具备相应环评工作经验的工程师主持。
- (8) 满足获得几内亚政府批准环评的正式文件的要求。
- (9) 环评成果资料中应当附编制人员名单表，列出主持项目及各章节、各专题的环评专职技术人员的姓名。编制人员应当在名单表中签字，并承担相应责任。
- (10) 环评必须客观，综合考虑项目实施后对各种环境与社会因素及其所构成的生态系统可能造成的影响。并对项目实施后可能造成的环境与社会影响作出分析、预测和评估，提出预防或者减轻不良环境影响的对策和措施。
- (11) 提供的材料真实可靠、全面。

Les livrables de l'EIES doivent répondre aux normes de qualité suivantes:

- (1) La description de l'état initial environnemental et social doit être claire et exhaustive ;
- (2) Les données de surveillance environnementale utilisées doivent être exactes et conformes aux exigences techniques applicables ;
- (3) Les normes environnementales applicables doivent être conformes aux lois et réglementations environnementales en vigueur en Guinée ainsi qu'aux Directives environnementales, sanitaires et sécuritaires (EHS Guidelines) publiées par la Banque mondiale ;
- (4) Les mesures de protection environnementale ainsi que les propositions relatives à la réinstallation des populations affectées doivent être suffisantes, raisonnables et réalisables ;
- (5) Les méthodes de prévision, d'analyse et d'évaluation des impacts environnementaux et sociaux doivent être pertinentes, et les conclusions de l'évaluation doivent être claires ;
- (6) Le Plan de Gestion Environnementale et Sociale (PGES) doit présenter un caractère pratique et opérationnel ;
- (7) Les livrables de l'EIES doivent être élaborés sous la supervision d'ingénieurs disposant d'une expérience avérée dans la réalisation d'EIES ;
- (8) Les documents doivent satisfaire aux exigences nécessaires à l'obtention de l'approbation officielle de l'EIES par le gouvernement guinéen ;
- (9) Les livrables de l'EIES doivent comporter une liste nominative des membres de l'équipe de rédaction, précisant les noms des ingénieurs responsables du projet, des chapitres et des études thématiques. Chaque membre doit signer ladite liste et assumer les responsabilités correspondantes ;
- (10) L'EIES doit être objective et prendre en considération, de manière globale, les impacts potentiels du projet sur les différents facteurs environnementaux et sociaux ainsi que sur les écosystèmes concernés. Elle doit comporter une analyse, une prévision et une évaluation des impacts potentiels du projet, ainsi que proposer des mesures et recommandations visant à prévenir ou à atténuer les impacts environnementaux et sociaux négatifs;

(11) L'ensemble des informations et documents fournis doit être authentique, fiable et complet.

1.5 中选人应当坚持公正、科学、诚信的工作原则，遵守职业道德，讲求专业信誉，对相关社会责任负责，不得违反几内亚国家法律、法规、政策等，不得无任何正当理由拒绝承担环评工作。

Le soumissionnaire retenu doit respecter les principes de travail fondés sur l'équité, la rigueur scientifique et la probité, se conformer aux règles déontologiques de la profession, veiller à sa réputation et assumer pleinement ses responsabilités sociales. Il lui est strictement interdit de violer les lois, les règlements ou les politiques applicables en République de Guinée, et il ne peut refuser, sans motif légitime, d'exécuter les prestations d'EIES qui lui sont confiés.

1.6 中选人在编制文件过程中应积极主动与采购人进行沟通。本着诚实信用的原则，高效率的提供本需求规定的各项服务。

Au cours de l'élaboration des livrables, le soumissionnaire retenu doit maintenir une communication proactive et régulière avec le Donneur d'Ordre. Dans le respect du principe de bonne foi, il doit fournir avec efficacité l'ensemble des prestations prévues dans le présent appel d'offres.

2. 需提交的环评成果资料及份数

Livrables de l'EIES et quantités à fournir

2.1 三个项目需分别提供符合几内亚现行国家和地方相关法律、法规的书面成果报告 5 份、电子成果 2 份（U 盘），包括(但不限于)：

- 环境与社会影响评价报告；
- 环境与社会管理计划；
- 应急计划；
- 风险管理计划；
- 卫生、健康和计划；
- 移民安置计划；（如有）
- 和当地发展同意书（包括社区发展计划）；

Pour chacun des trois projets, il convient de fournir des rapports écrits conformes aux lois et réglementations nationales et locales en vigueur en République de Guinée, en cinq (5) exemplaires papier et deux (2) exemplaires électroniques (clé USB), comprenant notamment (mais sans s'y limiter) :

- Rapport d'Étude d'Impact Environnemental et Social ;
- Plan de Gestion Environnementale et Sociale (PGES) ;
- Plan d'Urgence ;
- Plan de Gestion des Risques ;
- Plan d'Hygiène, de Santé et de Sécurité (HSS) ;
- Plan de Réinstallation des populations (le cas échéant) ;
- Lettre d'accord de développement local, incluant le Plan de Développement Communautaire ;

2.2 成果文件形成法文版本。

Le soumissionnaire retenu doit fournir les livrables en version française.

2.3 中选人必须按采购人委托要求获得所咨询服务项目（氧化铝厂项目、运输道路项目、港口项目）几内亚政府批准环评的正式文件。

Le soumissionnaire retenu doit, conformément aux exigences du donneur d'ordre, obtenir les documents officiels d'approbation des études d'impact environnemental et social délivrés par le

Gouvernement guinéen pour les projets faisant l'objet de la mission de conseil (Projet de Raffinerie d'Alumine, Projet de Route de Transport et Projet Portuaire).

3. 成果版权及使用

Droits d'auteur et droits d'utilisation des livrables.

3.1 项目成果所有权和使用权均属于**采购人**。中选单位未经同意不得外传，否则承担由此产生的一切法律和经济责任。未经允许，任何单位和个人不得转让，复制和使用本项目的成果。

Tous les droits de propriété et d'utilisation de l'ensemble des livrables du présent projet appartiennent exclusivement au Donneur d'ordre. Le soumissionnaire retenu ne peut en aucun cas divulguer lesdits livrables sans autorisation préalable du Donneur d'Ordre, faute de quoi il assumera l'intégralité des responsabilités juridiques et économiques en découlant. Sans autorisation expresse, aucun organisme ni individu n'est habilité à transférer, reproduire ou utiliser les livrables du présent projet.

3.2 合同另有约定的，从其约定。

En cas de dispositions spécifiques prévues dans le Contrat, celles-ci prévalent.

4. 报价文件中应明确的内容和时间节点

- 签署合同；
- 向几内亚政府递交环评申请书；
- 向几内亚政府主管环评的机构提交环评大纲；
- 完成阶段性成果报告；
- 完成环评成果资料；
- 获得几内亚政府批准环评的正式文件；
- 获得本项目开发所需的、几内亚政府机构关于环评方面的相关许可。

中选人按照确定的具体要求和时间节点编写各项**环评成果资料**和执行各项工作任务，并及时提交给采购人征求意见，各阶段成果需征得采购人同意后方可进入下一个工作环节。

Contenus et échéancier à préciser dans le dossier d'offre.

- Signature du contrat ;
- Soumission de la demande d'approbation d'EIES auprès du gouvernement guinéen ;
- Soumission du cahier des charges de l'EIES à l'autorité compétente en matière d'EIES en Guinée ;
- Remise des rapports d'étape (livrables intermédiaires);
- Finalisation de l'ensemble des livrables de l'EIES ;
- Obtention de l'approbation officielle de l'EIES délivrée par le gouvernement guinéen ;
- Obtenir toutes les autorisations pertinentes en matière d'EIES délivrées par les organismes guinéens compétents nécessaires au développement du projet;

Le soumissionnaire retenu doit élaborer l'ensemble des livrables de l'EIES et exécuter les tâches correspondantes selon les exigences spécifiques et l'échéancier fixés. Chaque livrable ou étape devra être soumis au Donneur d'Ordre pour validation avant de pouvoir passer à l'étape suivante.

第四章 评审办法

Chapitre IV Méthode d'Évaluation

评审办法表 Tableau à la Méthode d'Evaluation			
条款号 Numéro de clause	评审因素 Facteurs d'évaluation	评审标准 Critères d'évaluation	
1	评审方法 Méthode d'évaluation	中选候选人排序方法 Méthode de classement des soumissionnaires recommandés	
2.1.1	形式评审标准 Critères de l'évaluation de conformité de forme	报价人名称 Nom du soumissionnaire	与营业执照、资质证书一致 Il doit être strictement conforme à celui figurant sur l'extrait du registre du commerce (RCCM) et les certificats de qualification.
		报价函及报价函附录签字盖章 Signature et cachet de la lettre de soumission et l'annexe à la lettre de soumission	有法定代表人或其委托代理人签字并盖章。由法定代表人签字的，应附法定代表人身份证明，由代理人签字的，应附授权委托书，代理人身份证明，授权委托书应符合第六章“报价文件格式”的规定 La lettre de soumission et l'annexe à la lettre de soumission doivent être signées par le représentant légal ou son mandataire habilité du soumissionnaire et revêtues du cachet de l'entreprise . – Si elles sont signées par le représentant légal, une attestation d'identité du représentant légal doit être jointe. – Si elles sont signées par un mandataire, doivent être joints : une procuration conforme aux dispositions du Chapitre VI – Modèles de formulaires du dossier d'offre, ainsi qu'un justificatif d'identité du mandataire.
		报价文件格式 Modèles de formulaires du dossier d'offre	符合第六章“报价文件格式”的规定 Conforme aux dispositions du Chapitre VI Modèles de formulaires du dossier d'offre.
		报价唯一 Offre unique	只能有一个有效报价 Une seule offre valable est autorisée.
2.1.2	资格评审标准 Critères de l'évaluation de qualification	营业执照 Registre du Commerce/Licence d'exploitation	符合第二章“报价人须知”第 11 项规定，具备有效的营业执照 Conforme à l'article 11 du Chapitre II « Instructions aux Soumissionnaires » et valide.
		资质要求 Exigences de qualification	符合第二章“报价人须知”第 11 项规定 Conforme à l'article 11 du Chapitre II « Instructions

<p style="text-align: center;">评审办法表 Tableau à la Méthode d'Evaluation</p>			
条款号 Numéro de clause	评审因素 Facteurs d'évaluation	评审标准 Critères d'évaluation	
		aux Soumissionnaires »	
	财务要求 Exigences Financières	符合第二章“报价人须知”第 11 项规定 Conforme à l'article 11 du Chapitre II « Instructions aux Soumissionnaires »	
	业绩要求 Exigences en matière d'expérience / performances	符合第二章“报价人须知”第 11 项规定 Conforme à l'article 11 du Chapitre II « Instructions aux Soumissionnaires »	
	信誉要求 Exigences en matière de réputation	符合第二章“报价人须知”第 11 项规定 Conforme à l'article 11 du Chapitre II « Instructions aux Soumissionnaires »	
2.1.3	响应性评审标准 Critères de l'évaluation de la réactivité	报价 Offre financière	符合第二章“报价人须知”第 26 款规定 Conforme à l'article 26 du Chapitre II « Instructions aux Soumissionnaires »
		报价内容 Contenu d'offre	符合第二章“报价人须知”第 7 项规定 Conforme à l'article 7 du Chapitre II « Instructions aux Soumissionnaires »
		服务期限 Durée de la prestation	符合第二章“报价人须知”第 8 项规定 Conforme à l'article 8 du Chapitre II « Instructions aux Soumissionnaires »
		报价有效期 Validité de l'offre	符合第二章“报价人须知”第 27 项规定 Conforme à l'article 27 du Chapitre II « Instructions aux Soumissionnaires »
2.2.1	分值构成 (总分 100 分) Composition des scores (Total de 100 points)	商务评分: <u>15</u> 分 技术评分: <u>45</u> 分 报价评分: <u>40</u> 分 Note de la Proposition commerciale : <u>15</u> points Note de la Proposition technique : <u>45</u> points Note du Prix : 40 points	

条款号 N° de clause	评审项 Éléments d'évaluation	评审因素 Facteurs d'évaluation	分值 Scores	评分标准 Critères d'évaluation
2.2.2 (1)	商务评分 (15 分) Note de la Proposition commerciale (15 points)	信誉 Réputation	3 分 3 points	1. 考察报价人是否具有良好的商业信誉、业界口碑、组织管理能力等, 评价优秀得 1 分、良好得 0.5 分, 一般得 0 分。 2. 列入中铝集团优秀承包商名录的得 2 分, 其它得 1 分。 a. Évaluation de la réputation commerciale du Soumissionnaire, de son image dans le secteur, ainsi que de

条款号 N° de clause	评审项 Éléments d'évaluation	评审因素 Facteurs d'évaluation	分值 Scores	评分标准 Critères d'évaluation
				<p>ses capacités organisationnelles.</p> <p>Appréciation « Excellent » : 1 point Appréciation « Bon » : 0,5 point Appréciation « Moyen » : 0 point</p> <p>b. Les soumissionnaires figurant dans la liste des meilleurs entrepreneurs du Chalco obtiennent 2 points, les autres obtiennent 1 point.</p>
		业绩 Performances/ Expérience	8分 8 points	<p>根据近5年（2021年-至今）合格业绩数量进行打分，以合同签署日期为准。</p> <p>1. 满足采购文件最低要求得1分，每多1个合格业绩加0.5分，满分4分，不满足得0分。</p> <p>2. 合格业绩中有中铝几内亚业绩的，每项加1分，满分4分</p> <p>Évaluation fondée sur le nombre de prestations conformes réalisées au cours des cinq dernières années (2021 à ce jour), sur la base des dates de signature des contrats.</p> <p>a. Répond aux exigences minimales du dossier d'appel d'offres : 1 point ; Pour chaque projet similaire supplémentaire: + 0,5 point ; Score maximal : 4 points ; Si les exigences minimales ne sont pas remplies : 0 point</p> <p>b. Si parmi les projets similaires réussis, il y a des projets réalisés pour Chalco : +1 point par projet, avec un maximum de 4 points.</p>
		财务状况 Situation financière	1分 1 point	<p>根据近5年（2021年-至今）财务报表进行打分，综合考察报价人净利润、现金流量情况，评价优秀得1分、良好得0.5分，一般得0分。</p> <p>Évaluation fondée sur les états financiers des cinq dernières années (2021 à ce jour), appréciant notamment le bénéfice net et les flux de trésorerie.</p> <p>· Appréciation « Excellent » : 1 point · Appréciation « Bon » : 0,5 point · Appréciation « Moyen » : 0 point</p>
		专利 Brevet	1分 1 point	<p>根据报价产品所具有的专利数量进行打分，专利数最多得满分，次之得0.8分，等差依次递减。</p> <p>Évaluation fondée sur le nombre de brevets détenus par les produits proposés.</p> <p>· Maximum de brevets : 1 point ;</p>

条款号 N° de clause	评审项 Éléments d'évaluation	评审因素 Facteurs d'évaluation	分值 Scores	评分标准 Critères d'évaluation
				· brevets suivants : 0,8 point ; · Dégressivité arithmétique en fonction du nombre de brevets.
		采购文件条款响应情况 Réponse aux clauses du dossier d'appel d'offres	2分 2 points	1. 报价文件编制情况。 报价文件编制清晰，有条理性，易于查找；对采购文件中的商务条款无偏差得2分，其他酌情减分。 a. Élaboration du dossier d'offre. Le dossier d'offre doit être bien préparé, clair, bien organisé et facile à consulter. · Absence de déviation par rapport aux clauses commerciales du dossier d'appel d'offres : 1 point ; · Autres situations : déduction proportionnelle.
2.2.2 (2)	技术评分 (45分) Note de la Proposition technique (45 points)	评价范围与内容 Évaluation de portée et de contenu	5分 5 points	评价范围和内容齐全并对采购文件做出实质性响应得5分，有缺漏项酌情扣分。 La portée et le contenu requis sont complets et apportent une réponse substantielle aux exigences du DAO : 5 points. Des points seront déduits en cas d'éléments manquants.
		评价工作目标 Évaluation d'objectif du travail	5分 5 points	评价工作目标达到采购文件要求得5分，否则酌情扣分。 Si l'objectif du travail répondent aux exigences du DAO : 5 points ; Sinon, des points seront déduits selon la situation.
		机构设置和岗位职责 Organisation et responsabilité des postes	5分 5 points	1. 项目组织机构形式符合本次评价特点，职能划分明确得1分，否则不得分。 La structure organisationnelle du projet est adaptée aux caractéristiques de ce projet, avec une répartition des fonctions clairement définie: 1 point, sinon 0 point. 2. 参与项目人员岗位职责完善明确得2分，有缺陷酌情扣分，职责不完善或职责不清，不得分。 Les responsabilités des membres de l'équipe de projet sont complètes et clairement définies : 2 points. En cas d'imperfections : des points seront déduits selon la situation ; Absence de clarté ou de complétude : 0 point.
				3. 投入本项目的咨询人员专业、技术职称结构搭配合理，符合工程需要得2分，否则酌情扣分。 La composition professionnelle et les qualifications des consultants mobilisés (titres techniques et compétences) sont adaptées aux besoins du projet : 2 points, sinon, des points seront déduits.

条款号 N° de clause	评审项 Éléments d'évaluation	评审因素 Facteurs d'évaluation	分值 Scores	评分标准 Critères d'évaluation
		方案 Programme	12分 12 points	<p>评价方案整体是否经济实用合理、系统完善、各项技术经济指标是否先进，优得[8-12]分；良得[4-8]分；一般得[0-4]分。</p> <p>Le programme est globalement économique, pratique, raisonnable, complet, et ses indicateurs techniques et économiques sont avancés.</p> <p>Niveau « Excellent » : 8 à 12 points points Niveau « Bon » : 4 à 8 points points Niveau « Moyen » : 0 à 4 points points</p>
		进度保证措施 Mesures de garantie de la qualité et du délai	3分 3 points	<p>能根据项目特点提出合理的进度计划得3分，进度计划基本合理得2分；否则不得分。</p> <p>Capacité à proposer un planning raisonnable et adapté aux caractéristiques du projet :</p> <p>Planning raisonnable : 3 points Planning globalement raisonnable : 2 points Sinon : 0 point</p>
		工作重点分析 Analyse des points clé du travail	3分 3 points	<p>能准确把握工作重点和难点得3分；良得2分；一般或未提供得0分。</p> <p>Capable d'identifier et analyser avec précision les points clés et les difficultés du projet : 3 points ; Une analyse pertinente mais incomplète ou peu approfondie : 2 points Analyse insuffisante, superficielle ou non fournie : 0 point</p>
		合理化建议 Suggestions rationnelles	4分 4 points	<p>能够提出合理化建议且能够改善功能、节约投资等得4分；能够提出合理化建议但效果一般得2分；没有提出合理化建议得0分。</p> <p>Suggestions raisonnables sont faites et elles peuvent améliorer la fonctionnalité et économiser des investissements : 4 points. Suggestions raisonnables sont faites mais avec un impact limité : 2 points. Aucune suggestion n'est faite : 0 point.</p>
		项目负责人 及专业负责 人资质 Qualifications du chef de projet et des responsables techniques	4分 4 points	<p>项目负责人及主要人员具备以下条件的；每项加1分。 要求：环境工程、环境科学、土木工程、冶金/化工工艺或相关领域的学士及以上学位；取得环境影响评价工程师职业资格；3至5年以上环境管理或环评相关工作经验</p> <p>Le responsable du projet ainsi que les principaux membres de l'équipe se verront attribuer 1 point pour chaque critère ci-après satisfait :</p> <p>- Diplôme de licence ou de niveau supérieur en ingénierie environnementale, sciences de l'environnement, génie civil,</p>

条款号 N° de clause	评审项 Éléments d'évaluation	评审因素 Facteurs d'évaluation	分值 Scores	评分标准 Critères d'évaluation
				<p>métallurgie, procédés chimiques ou domaine connexe ;</p> <p>- Qualification professionnelle d'ingénieur en évaluation des impacts environnementaux ;</p> <p>- Expérience professionnelle de 3 à 5 ans ou plus dans la gestion environnementale ou les études d'impact environnemental.</p>
		<p>项目负责人及专业负责人业绩</p> <p>Expérience du chef de projet et des responsables techniques</p>	4分 4 points	<p>项目负责人及主要人员近5个年度（2020年1月1日至至今）有类似采购项目的咨询经验，每个加0.5分，加满为止。</p> <p>Le chef de projet et le personnel clé de l'équipe ont de l'expérience dans des projets similaires au cours des 5 dernières années (1er janvier 2020 à aujourd'hui), 0,5 point sera attribué par projet similaire, jusqu'à un maximum de 4 points.</p>
2.2.2 (3)	<p>价格评分 (40分)</p> <p>Note du Prix (40 points)</p>	<p>(1) 评审基准价计算方法:</p> <p>$J=A*Z$</p> <p>J: 评审基准价</p> <p>A: 当有效报价数量大于5家(含5家), 需分别去掉有效报价数量10%(四舍五入)报价人的最高报价和最低报价, 取剩余有效评审价格的算术平均值; 当有效报价数量小于5家, 取所有有效评审价格的算术平均值。</p> <p>Z: 调整系数, 取值: 98%</p> <p>Méthode de calcul du prix de référence (J)</p> <p>$J=A*Z$</p> <p>J: Prix de référence pour l'évaluation.</p> <p>A: Lorsque le nombre d'offres valides est supérieur ou égal à cinq (≥ 5), il faut retirer respectivement les 10% des prix les plus élevés et les 10% des prix les plus bas (arrondi). A est la moyenne arithmétique des prix valides restants.</p> <p>Lorsque le nombre d'offres valides est inférieur à cinq (< 5), A correspond à la moyenne arithmétique de tous les prix valides.</p> <p>Z: Coefficient d'ajustement, valeur: 98 %</p> <p>(2) 偏差率计算方法:</p> <p>$P=(G-J)/J$</p> <p>P: 偏差率</p> <p>G: 有效评审价格</p> <p>Méthode de calcul du taux de déviation (P):</p> <p>$P=(G-J)/J$</p> <p>P: Taux de déviation</p> <p>G: Prix valide</p>		

条款号 N° de clause	评审项 Éléments d'évaluation	评审因素 Facteurs d'évaluation	分值 Scores	评分标准 Critères d'évaluation
				<p>(3) 各有效报价人报价价格分的计算方法: 当 $G=J$, $F=M$ 当 $G>J$, $F=M-P*100*S$, 扣到 0 分为止 当 $G<J$, $F=M-P*100*S$, 加到 40 分为止 F: 各有效报价人评审价格满分 40 分, 最终得分保留小数点后两位 M: 基准分, 取值: 30 S: 敏感系数, 取值: 0.8</p> <p>Méthode de calcul des scores de prix (F) pour chaque soumissionnaire valide : Lorsque $G = J$, alors $F = M$ Lorsque $G > J$, alors $F = M - P * 100 * S$, déduire jusqu'à 0 point. Lorsque $G < J$, alors $F = M - P * 100 * S$, ajouter jusqu'à 40 points. F : Score de prix obtenu par le soumissionnaire (sur un maximum de 40 points), arrondi à deux décimales. M : Score de référence, valeur : 30. S : Coefficient de sensibilité, valeur : 0,8.</p> <p>(4) 最高报价限价: 报价人报价与最高报价限价比较, 如高于最高报价限价, 其报价将被否决, 其报价不参加评审基准价的计算。</p> <p>Prix plafond Si le prix proposé par un soumissionnaire dépasse le prix plafond, son offre sera rejetée et ce prix ne sera pas inclus dans le calcul du Prix de Référence.</p> <p>(5) 低于成本价报价: 如评委会质疑报价人报价低于成本, 可要求报价人进行澄清, 若报价人拒绝澄清或澄清不被评委会采纳, 应否决其报价。</p> <p>Prix inférieur au coût de revient. Si le Comité d'Évaluation estime qu'un prix proposé semble inférieur au coût de revient, il peut demander de clarifications auprès du soumissionnaire. Si ce dernier refuse de clarifier ou si ses clarifications ne sont pas jugées satisfaisantes, son prix et son offre sera rejetées.</p>

1. 评审方法

本次评审采用综合评估法。评审委员会对满足采购文件实质性要求的报价文件, 按照本章第 2.2 款规定的评分标准进行打分, 并按得分由高到低顺序推荐中选候选人, 或根据采购人授权直接确定中选人, 但报价低于其成本的除外。综合评分相等时, 以报价低的优先; 报价也相等的, 安全业绩较好的优先; 安全业绩也相等的, 由采购人或其授权的评审委员会自行确定。

Méthode d'Évaluation

La présente évaluation adopte la méthode d'évaluation globale. Le Comité d'Évaluation attribue

un score à chaque offre répondant aux exigences substantielles du DAO, conformément aux critères définis à la clause 2.2 du présent chapitre, puis recommande les candidats, par ordre décroissant de score, ou, selon l'autorisation du Donneur d'Ordre, choisit directement le soumissionnaire retenu, à l'exception des offres dont le prix est inférieur au coût de revient.

En cas d'égalité du score total, l'offre au prix le plus bas est prioritaire. Si les prix sont également identiques, la priorité sera donnée au soumissionnaire disposant des meilleures performances en matière de sécurité. Si celles-ci sont également identiques, le soumissionnaire retenu sera déterminé par le Donneur d'Ordre ou par le Comité d'Évaluation dûment autorisé.

报价人出现下列情形之一的，将不得被推荐为中选候选人：

- 1) 该报价人的评审价格高于全体有效报价人评审价格算术平均值（评审价格偏差 40% 以上的）；
- 2) 该报价人的技术商务合计得分低于全体有效报价人算术平均值（商务技术得分偏差 40% 以上的）。

Le soumissionnaire présentant l'une des situations suivantes ne pourra en aucun cas être recommandé comme candidat à l'attribution :

- 1) Le prix proposé du soumissionnaire est supérieur à la moyenne arithmétique des prix de tous les soumissionnaires valides, avec une déviation supérieure à 40 % .
- 2) Le score cumulé technique + commercial du soumissionnaire est inférieur à la moyenne arithmétique des scores des soumissionnaires valides, avec une déviation supérieure à 40 % .

2. 评审程序

Procédure d'Évaluation

2.1 初步评审

2.1 Évaluation préliminaire

2.1.1 评审委员会可以要求报价人提交第二章“报价人须知”第 3.1 项至第 3.2 项规定的有关证明和证件的原件，以便核验。评审委员会依据本章第 2.1 款规定的标准对报价文件进行初步评审。有一项不符合评审标准的，评审委员会应当否决其报价。

Le Comité d'Évaluation peut exiger des soumissionnaires la présentation des originaux des justificatifs exigés aux clauses 3.1 à 3.2 du chapitre II « Instructions aux Soumissionnaires », afin d'en vérifier l'authenticité. Le Comité évalue les offres conformément aux critères de la clause 2.1 du présent chapitre. Toute non-conformité à l'un des critères entraîne le rejet de l'offre.

2.1.2 报价人有下列情形之一的，评审委员会应当否决其报价：

- (1) 第二章“报价人须知”第 1.2.2 项规定的任何一种情形的；
- (2) 串通报价或弄虚作假或有其他违法行为的；
- (3) 不按评审委员会要求澄清、说明或补正的。

Le Comité rejettera l'offre si le soumissionnaire est dans l'un des cas suivants :

- (1) Lorsque l'une des situations visées à la clause 1.2.2 du Chapitre II « Instructions aux Soumissionnaires » est constatée ;
- (2) En cas de collusion, fraude, ou toute autre infraction ;
- (3) En cas de refus de clarifier, d'expliquer ou de rectifier l'offre lorsque cela est exigé par le Comité d'Évaluation.

2.1.3 报价有算术错误的，评审委员会按以下原则对报价进行修正，修正的价格经报价人书面确认后具有约束力。报价人不接受修正价格的，评审委员会应当否决其报价。

- (1) 报价文件中的大写金额与小写金额不一致的，以大写金额为准；

(2) 总价金额与依据单价计算出的结果不一致的，以单价金额为准修正总价，但单价金额小数点有明显错误的除外。

Si une erreur arithmétique est détectée dans une offre, le Comité procédera à sa correction selon les principes suivants. Le prix corrigé deviendra contraignant après confirmation écrite du soumissionnaire. Si le soumissionnaire refuse la correction, son offre sera rejetée.

(1) En cas de divergence entre le montant en lettres et le montant en chiffres, le montant en lettres prévaut.

(2) En cas de divergence entre le prix total et le total obtenu en multipliant les quantités par les prix unitaires, le prix unitaire prévaut (sauf erreur manifeste de positionnement de la virgule décimale).

2.2 详细评审

Évaluation détaillée

2.2.1 评审委员会按本章第 2.2 款规定的量化因素和分值进行打分，并计算出综合评估得分。

Le Comité d'Évaluation attribue les scores conformément aux facteurs quantifiés et barèmes définis à la clause 2.2 du présent chapitre et calcule le score total d'évaluation de chaque soumissionnaire.

2.2.2 评分分值计算保留小数点后两位，小数点后第三位“四舍五入”。

Les scores sont calculés avec deux décimales, le troisième chiffre après la virgule étant arrondi selon la règle des arrondis (arrondi au supérieur ou à l'inférieur).

2.2.3 评审委员会发现报价人的报价明显低于其他报价，或者在设有采购底价时明显低于采购底价，使得其报价可能低于其个别成本的，应当要求该报价人作出书面说明并提供相应的证明材料。报价人不能合理说明或者不能提供相应证明材料的，评审委员会应当认定该报价人以低于成本报价参与，否决其报价。

Si le Comité d'Évaluation constate qu'un prix proposé est manifestement inférieur aux autres prix, ou, lorsqu'un prix plancher existe, manifestement inférieur à ce prix plancher, de sorte que ce prix proposé pourrait être inférieur au coût de revient du soumissionnaire, il doit exiger du soumissionnaire concerné une explication écrite accompagnée des justificatifs correspondants.

Si le soumissionnaire n'est pas en mesure de fournir une explication raisonnable ou des justificatifs correspondants, le Comité d'Évaluation doit considérer que le soumissionnaire a proposé un prix inférieure au coût de revient et doit rejeter son offre.

2.2.4 若个别评委的最终（商务或技术）评分偏离超过评审委员会全体成员评分的算术平均值 $\pm 20\%$ ，该评委评分由其它评委评分的算术平均值替代。

Si le score final (commerciale ou technique) attribué par un membre du Comité d'Évaluation s'écarte de plus de $\pm 20\%$ de la moyenne arithmétique des scores attribués par l'ensemble des membres, le score de ce membre sera remplacé par la moyenne arithmétique des scores attribués par les autres membres du Comité.

2.3 报价文件的澄清和补正

Clarification et rectification des offres

2.3.1 在评审过程中，评审委员会可以书面形式要求报价人对所提交报价文件中不明确的内容进行书面澄清或说明，或者对细微偏差进行补正。评审委员会不接受报价人主动提出的澄清、说明或补正。

Au cours de l'évaluation, le Comité d'Évaluation peut demander par écrit aux soumissionnaires

de clarifier ou expliquer par écrit les éléments ambigus de leur offre, ou de rectifier des déviations mineures. Le Comité n'acceptera pas les clarifications, explications ou rectifications initiées spontanément par les soumissionnaires.

2.3.2 澄清、说明和补正不得改变报价文件的实质性内容。报价人的书面澄清、说明和补正属于报价文件的组成部分。

Les clarifications, explications et rectifications ne doivent pas altérer le contenu substantiel de leur offre. Les clarifications, explications et rectifications écrites fournies par les soumissionnaires font partie intégrante de leur offre.

2.3.3 评审委员会对报价人提交的澄清、说明或补正有疑问的，可以要求报价人进一步澄清、说明或补正，直至满足评审委员会的要求。

Si le Comité d'Évaluation a des doutes concernant les clarifications, explications ou rectifications fournies, il peut demander au soumissionnaire concerné de compléter, préciser ou clarifier davantage, jusqu'à ce que les exigences du Comité soient satisfaites.

2.4 评审结果

Résultats de l'évaluation

2.4.1 除第二章“报价人须知”表授权直接确定中选人外，评审委员会按照得分由高到低的顺序推荐中选候选人。

Sauf lorsque le tableau des Instructions aux Soumissionnaires du Chapitre II autorise la désignation directe du soumissionnaire retenu, le Comité d'évaluation proposera les candidats recommandés dans l'ordre décroissant de leurs scores.

2.4.2 评审委员会完成评审后，应当向采购人提交书面评审报告。

À l'issue de l'évaluation, le Comité d'évaluation doit soumettre au Donneur d'Ordre un rapport d'évaluation écrit.

第五章 采购项目技术方案说明

Chapitre VI Description du Programme Technique

1. 项目基本情况

项目名称：中国铝业几内亚有限公司几内亚氧化铝项目及配套设施环境与社会影响评价

Informations générales sur le projet

Nom du projet : Le projet d'Étude d'Impact Environnemental et Social (EIES) du Projet de Raffinerie d'Alumine et de ses infrastructures connexes en Guinée de Chalco Guinea Company S.A.

2. 采购服务范围 Portée des services à acquérir :

1. 年产 120 万吨氧化铝厂项目，简称氧化铝厂项目（主要包括生产系统及配套热电系统、公用辅助生产系统、生活服务区、赤泥堆场及压滤区域等设施）环境与社会影响评价；

Projet de Raffinerie d'Alumine d'une capacité annuelle de 1,2 million de tonnes, ci-après dénommé « Projet de Raffinerie d'Alumine » (comprenant principalement le système de production, le système de centrale thermique et électrique associé, les systèmes auxiliaires et utilitaires de production, la zone de services et de vie, le dépôt de boues rouges ainsi que la zone de filtration sous pression, etc.) : étude d'impact environnemental et social ;

2. 氧化铝厂至 Fatala 河码头间公路项目，简称运输道路项目（包括 1 座跨 Fatala 河立交桥，1 道穿 N3 公路涵洞、全长 30.26km 公路）环境与社会影响评价；

Projet de route reliant la Raffinerie d'Alumine au port fluvial de Fatala, ci-après dénommé « Projet de Route de Transport » (comprenant un pont-échangeur traversant le fleuve Fatala, un dalot sous la route nationale N3, et une route d'une longueur totale de 30,26 km) : étude d'impact environnemental et social ;

3. Fatala 河港口码头项目，简称港口项目（包括新建氧化铝装矿码头、港区新建三号装船码头及配套设施）环境与社会影响评价。

Projet de terminal portuaire sur le fleuve Fatala, ci-après dénommé « Projet Portuaire » (comprenant la construction d'un nouveau quai de chargement d'alumine, d'un troisième quai de chargement dans la zone portuaire ainsi que des infrastructures connexes) : étude d'impact environnemental et social.

3. 技术方案

Programme technique

本章的内容供各报价人编制报价方案。未来正式环评开展后，采购人将向中选人提供全面的项目初步设计方案及部分关键技术资料（如图纸、既有研究、水文数据、地形数据及岩土资料）。

Le contenu du présent chapitre est destiné à permettre aux différents soumissionnaires d'élaborer leurs propositions financières. Dans le cadre de la mise en œuvre effective des études d'impact environnemental et social, le donneur d'ordre fournira au prestataire retenu l'ensemble du dossier d'avant-projet ainsi que certaines données techniques clés, notamment les plans, les études existantes, les données hydrologiques, les données topographiques et les données géotechniques.

4. 氧化铝厂项目平面布置图

Plan d'aménagement général du Projet de Raffinerie d'Alumine

4.1 氧化铝厂项目生产区域

Zone de production du Projet de Raffinerie d'Alumine

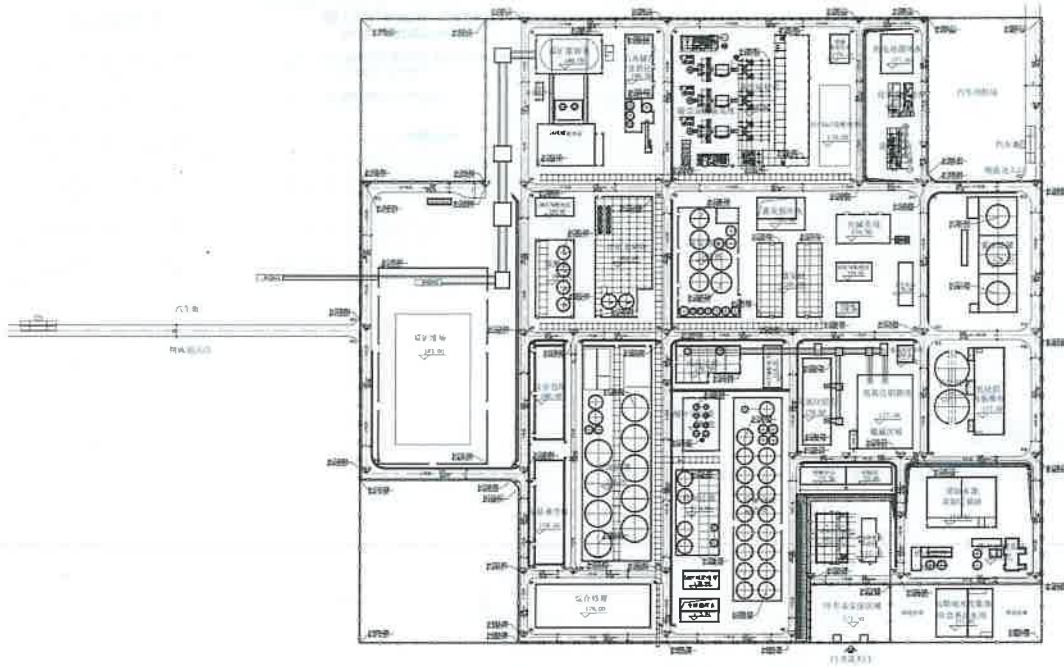

编号 Numéro	X	Y	经度 Longitude	纬度 Latitude
A1	1147655.211	623984.340	-13°52'02.7692"	10°22'48.2251"
A2	1147655.218	625056.591	-13°51'27.5131"	10°22'48.1004"
A3	1147159.370	625056.595	-13°51'27.5715"	10°22'31.9590"
A4	1147159.370	625133.302	-13°51'25.0494"	10°22'31.9500"
A5	1146934.288	625133.302	-13°51'25.0760"	10°22'24.6229"
A6	1146934.288	623984.340	-13°52'02.8536"	10°22'24.7566"
合计面积 Superficie Totale	790281.6299 m ²			

4.2 赤泥压滤区

Pour la zone de filtration de résidus rouges

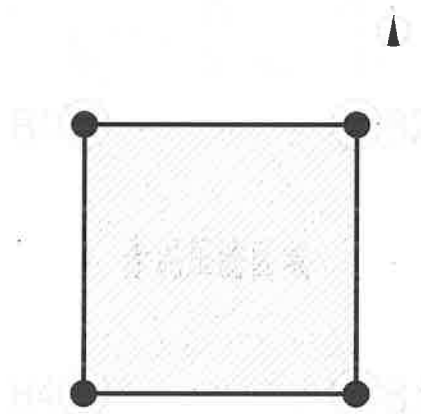

编号 Numéro	X	Y	经度 Longitude	纬度 Latitude
B1	1141352.001	622081.041	-13°53'06.0757"	10°19'23.2521"
B2	1141352.001	622201.786	-13°53'02.1062"	10°19'23.2384"
B3	1141232.177	622201.786	-13°53'02.1200"	10°19'19.3377"
B4	1141232.177	622081.041	-13°53'06.0894"	10°19'19.3514"
合计面积 Superficie Totale	14468.0576 m ²			

4.3 生活服务区

Pour la zone de base-vie



编号 Numéro	X	Y	经度 Longitude	纬度 Latitude
1	X=1146942.061	Y=625352.031	-13°51'17.8833"	10°22'24.8503"
2	X=1146884.486	Y=625351.263	-13°51'17.9154"	10°22'22.9762"
3	X=1146885.503	Y=625417.967	-13°51'15.7220"	10°22'23.0015"
4	X=1146821.299	Y=625422.122	-13°51'15.5930"	10°22'20.9109"
5	X=1146819.476	Y=625440.721	-13°51'14.9817"	10°22'20.8494"
6	X=1146823.888	Y=625462.547	-13°51'14.2636"	10°22'20.9905"
7	X=1146819.682	Y=625503.316	-13°51'12.9236"	10°22'20.8488"
8	X=1146818.666	Y=625520.122	-13°51'12.3711"	10°22'20.8137"
9	X=1146825.089	Y=625559.215	-13°51'11.0850"	10°22'21.0182"
10	X=1146823.359	Y=625596.469	-13°51'09.8603"	10°22'20.9575"
11	X=1146822.754	Y=625609.497	-13°51'09.4320"	10°22'20.9363"
12	X=1146827.344	Y=625640.783	-13°51'08.4028"	10°22'21.0821"
13	X=1146830.000	Y=625667.151	-13°51'07.5355"	10°22'21.1654"
14	X=1146829.115	Y=625693.518	-13°51'06.6687"	10°22'21.1335"
15	X=1146801.641	Y=625694.231	-13°51'06.6485"	10°22'20.2391"
16	X=1146787.351	Y=625728.455	-13°51'05.5250"	10°22'19.7699"
17	X=1146779.558	Y=625749.017	-13°51'04.8498"	10°22'19.5138"
18	X=1146718.284	Y=625763.552	-13°51'04.3792"	10°22'17.5174"
19	X=1146705.131	Y=625790.548	-13°51'03.4931"	10°22'17.0860"

20	X=1146707.615	Y=625961.822	-13°50'57.8614"	10°22'17.1468"
21	X=1146703.011	Y=626015.354	-13°50'56.1019"	10°22'16.9906"
22	X=1146713.637	Y=626055.415	-13°50'54.7834"	10°22'17.3318"
23	X=1146729.929	Y=626077.749	-13°50'54.0472"	10°22'17.8595"
24	X=1146756.906	Y=626117.889	-13°50'52.7242"	10°22'18.7329"
25	X=1146788.783	Y=626143.059	-13°50'51.8928"	10°22'19.7677"
26	X=1146801.399	Y=626149.278	-13°50'51.6868"	10°22'20.1776"
27	X=1146892.204	Y=626168.142	-13°50'51.0558"	10°22'23.1314"
28	X=1146969.302	Y=626177.289	-13°50'50.7458"	10°22'25.6401"
29	X=1147043.209	Y=626180.159	-13°50'50.6427"	10°22'28.0457"
30	X=1147140.038	Y=626171.283	-13°50'50.9230"	10°22'31.1988"
31	X=1147175.584	Y=626159.089	-13°50'51.3197"	10°22'32.3574"
32	X=1147220.016	Y=626132.190	-13°50'52.1988"	10°22'33.8069"
33	X=1147246.612	Y=626099.857	-13°50'53.2588"	10°22'34.6765"
34	X=1147269.347	Y=626028.711	-13°50'55.5953"	10°22'35.4250"
35	X=1147276.541	Y=625933.524	-13°50'58.7242"	10°22'35.6704"
36	X=1147282.404	Y=625818.900	-13°51'02.4924"	10°22'35.8748"
37	X=1147286.675	Y=625777.270	-13°51'03.8606"	10°22'36.0187"
38	X=1147252.070	Y=625712.387	-13°51'05.9981"	10°22'34.8998"
39	X=1147203.065	Y=625670.692	-13°51'07.3749"	10°22'33.3094"
40	X=1147121.292	Y=625651.213	-13°51'08.0250"	10°22'30.6498"
41	X=1147009.443	Y=625652.239	-13°51'08.0046"	10°22'27.0086"
42	X=1147003.135	Y=625593.712	-13°51'09.9297"	10°22'26.8101"
43	X=1146999.402	Y=625531.016	-13°51'11.9915"	10°22'26.6960"
44	X=1146979.044	Y=625461.128	-13°51'14.2918"	10°22'26.0414"
45	X=1146954.777	Y=625420.068	-13°51'15.6448"	10°22'25.2563"
46	X=1146942.061	Y=625398.440	-13°51'16.3574"	10°22'24.8449"
合计面积 Superficie Totale	312269.37 m ²			

4.4 赤泥堆场区

Parc à Résidus Rouges

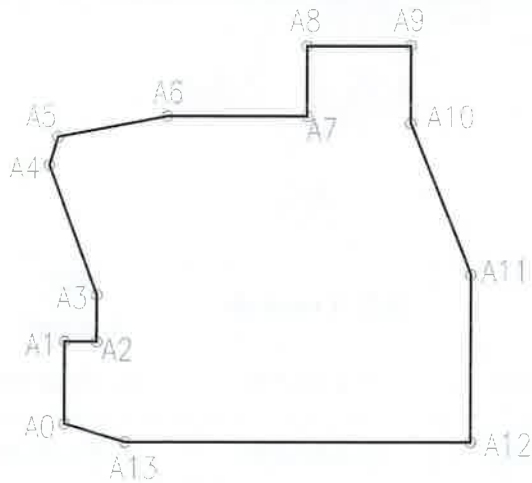
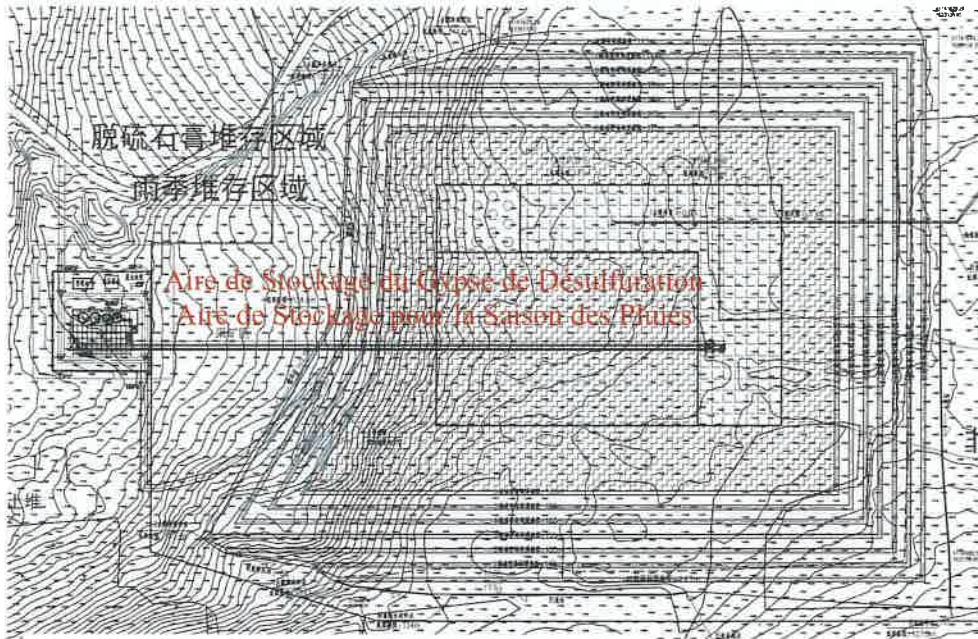

编号 Numéro	X	Y	经度 Longitude	纬度 Latitude
A0	X1141014.16	Y622201.92	-13°53'02.1406"	10°19'12.2405"
A1	X1141386.85	Y622201.92	-13°53'02.0978"	10°19'24.3729"
A2	X1141386.85	Y622347.76	-13°52'57.3033"	10°19'24.3563"
A3	X1141599.90	Y622347.76	-13°52'57.2788"	10°19'31.2918"
A4	X1142191.23	Y622128.47	-13°53'04.4202"	10°19'50.5667"
A5	X1142320.54	Y622167.29	-13°53'03.1291"	10°19'54.7718"
A6	X1142415.91	Y622665.46	-13°52'46.7404"	10°19'57.8196"
A7	X1142414.87	Y623303.41	-13°52'25.7675"	10°19'57.7127"
A8	X1142736.66	Y623303.83	-13°52'25.7164"	10°20'08.1881"

A9	X1142736.66	Y623776.77	-13°52'10.1680"	10°20'08.1337"
A10	X1142384.39	Y623776.77	-13°52'10.2090"	10°19'56.6661"
A11	X1141693.22	Y624054.51	-13°52'01.1587"	10°19'34.1341"
A12	X1140930.05	Y624054.51	-13°52'01.2476"	10°19'09.2903"
A13	X1140930.05	Y622477.20	-13°52'53.1006"	10°19'09.4711"
合计面积 Superficie Totale	2722094.14m ²			

4.5 输水管线 Réseau d'eau

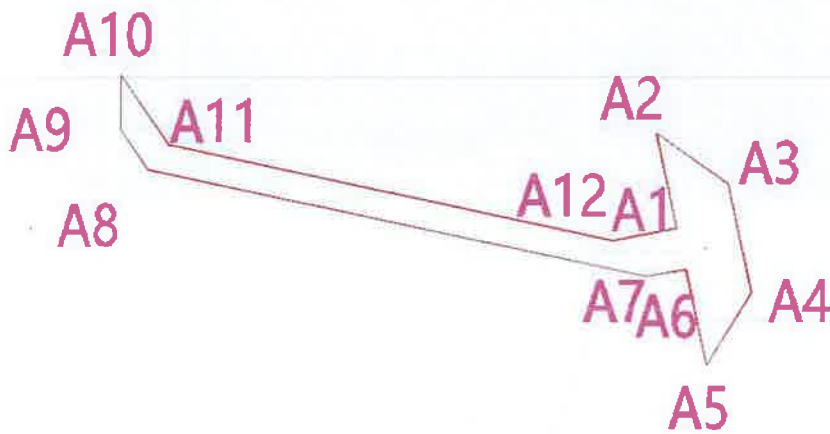

编号 Numéro	X	Y	经度 Longitude	纬度 Latitude
A1	1147056.071	626538.583	-13.84412901	10.37456506
A2	1147123.556	626525.800	-13.84424352	10.37517572
A3	1147088.008	626570.134	-13.84383979	10.37485281
A4	1147010.179	626584.587	-13.84371037	10.37414857
A5	1146958.816	626557.006	-13.84396398	10.37368503
A6	1147026.797	626544.128	-13.84407934	10.37430017
A7	1147022.105	626519.361	-13.8443057	10.37425855
A8	1147097.630	626213.639	-13.84709543	10.37495152
A9	1147126.061	626196.655	-13.84724961	10.37520917

A10	1147165.060	626196.655	-13.84724832	10.37556182
A11	1147115.046	626226.532	-13.8469771	10.37510858
A12	1147047.667	626499.281	-13.84448825	10.37449036
合计面积 Superficie Totale	12376.21m ²			

5. 运输道路项目平面图
Plan général du Projet de Route de Transport



6.港口项目平面布置图 Plan d'aménagement du Projet Portuaire

6.1 氧化铝装矿码头 Quai de chargement d'alumine



6.2.港区新建三号装船码头及配套设施平面布置图

Plan d'implantation du nouveau troisième quai de chargement dans la zone portuaire et des installations associées



第六章 报价文件格式
Chapitre VI Modèles de Formulaire du Dossier d'Offre

(项目名称) _____ 项目

(Nom du projet) _____ Projet

报价文件

Dossier d'Offre

项目编号：CGC-2026-HSE-008

N° du Projet : CGC-2026-HSE-008

报价人 Soumissionnaire : _____ (盖章 cachet)

法定代表人或其委托代理人：_____ (签字或盖章)

Représentant légal ou mandataire : _____ (signature ou cachet)

年 月 日
Année Mois Jour

目 录

Table des Matières

一、报价函及报价函附录

Lettre de Soumission et Annexe à la Lettre de Soumission

二、法定代表人身份证明

Attestation d'Identité du Représentant Légal

三、授权委托书

Lettre de Prouration

四、报价书

Bordereau des Prix

五、服务方案

Plan de Services

六、资格审查资料

Documents pour l'Evaluation de Qualifications

七、其他材料

Autres Documents

一、报价函及报价函附录

Lettre de Soumission et ses Annexe

(一) 报价函 (为便于宣读此表要求单独密封单独提交一份)

Lettre de soumission (À remettre sous pli séparé et scellé pour faciliter la lecture publique)

致: (采购人名称)

À : (Nom du Donneur d'Ordre)

在勘察现场并充分研究_____ (项目名称)_____ (以下简称“本项目”) 环境影响评价报告编制采购文件的全部内容后, 我方愿以如下报价作为我方的报价: _____ 万美元 (大写: _____), 并确保我方编制的环境影响报告及相关成果文件达到本采购文件要求的目的。我方将按合同条款、服务标准的条件要求完成上述项目的任务, 并承担任何环境影响评价报告编制缺陷责任。

Après avoir procédé à la visite du site et étudié attentivement l'intégralité du dossier d'appel d'offres relatif à la prestation de préparation des livrables d'Étude d'Impact Environnemental pour le projet _____ (Nom du Projet)_____ (ci-après dénommé “le présent projet”), Nous proposons un montant total de :

.....US Dollar (en toutes lettres :))

Nous nous engageons que la réalisation des rapports d'EIES et tous ses autres livrables répondra aux objectifs du DAO. Nous nous engageons aussi à exécuter les travaux conformément aux dispositions contractuelles, aux normes de services applicables et aux exigences techniques du Projet, et à assumer l'entière responsabilité de toute insuffisance ou défaut dans la prestation.

如果我方中选, 我方保证按照合同约定的时间提供环境影响评价报告编制成果, 并确保通过相关部门审查。我方同意本报价函在采购文件规定的提交报价文件截止时间后, 直至报价有效期期满前对我方具有约束力, 且随时准备接受你方发出的中选通知书。

Si notre offre est retenue, nous nous engageons à fournir l'ensemble des livrables de l'EIES dans les délais convenu dans le Contrat, et à garantir leur conformité aux exigences des autorités compétentes pour l'obtention des approbations nécessaires. Nous acceptons que la présente lettre de soumission demeure valable et contrignante jusqu'à l'expiration de la période de validité telle que définie dans le DAO, à compter de la date limite de dépôt des offres. Nous nous déclarons prêts à accepter, à tout moment durant cette période, votre avis de notification d'attribution.

随本报价函递交的报价函附录是本报价函的组成部分, 对我方构成约束力。

在签署合同之前, 你方的中选通知书连同本报价函, 包括报价函附录, 对双方具有约束力。

L'Annexe à la Lettre de Soumission, jointe à la présente, en constitue une partie intégrante et revêt un caractère contraignant pour nous.

Avant la signature du Contrat, l'avis de notification d'attribution, la présente Lettre de Soumission et ses Annexe, sera contraignante pour les deux parties.

报价人 (盖章):

Soumissionnaire (Cachet)

法定代表人或委托代理人 (签字或盖章):

Représentant Légal ou Mandataire (Signature ou Cachet):

日期: 年 月 日
Date : année mois jour

(二) 报价函附录 (为便于宣读此表要求单独密封单独提交一份)

Annexe à la Lettre de Soumission (à remettre sous pli séparé et scellé pour faciliter la lecture publique)

项目名称 Nom du Projet				
报价单位名称 Nom du soumissionnaire				
报价内容 Contenu de l'offre				
报价 (GNF 几郎) Montant total de l'offre (GNF)	(大写) (montant en lettres)			
	(小写) (montant en chiffres)			
项目负责人 Chef de projet	姓名 Nom et prénom		职称 Titre	
完成周期 Délai d'exécution				
质量标准 Critères de qualité				
报价有效期 Durée de validité de l'offre				
报价声明 Déclaration de l'offre				

报价人 (盖章) :

Soumissionnaire (Cachet) :

法定代表人或委托代理人 (签字或盖章) :

Représentant légal ou mandataire (signature ou Cachet) :

日期: 年 月 日

Date: année mois jour

二、法定代表人身份证明 II. Attestation d'Identité du Représentant Légal

报价人 Soumissionnaire :

单位性质 Nature de la société :

地 址 Adresse :

成立时间: 年 月 日

Date de création :

经营期限 Durée d'exploitation de la société :

姓 名 Nom et Prénom :

性 别 Sex :

年 龄 Âge :

职 务 Fonction :

系（报价人名称）的法定代表人。

est le représentant légal de (nom du soumissionnaire) .

特此证明。

La présente attestation est établie pour servir et valoir ce que de droit.

附：法定代表人身份证复印件

Pièce Jointe : Copie de la pièce d'identité du représentant légal

报价人（盖章）：

Soumissionnaire (Cachet) :

日期: 年 月 日

Date: année mois jour

三、授权委托书 Lettre de Procuration

本人（姓名）系（报价人名称）的法定代表人，现委托（姓名）为我方代理人。代理人根据授权，以我方名义签署、澄清、说明、补正、递交、撤回、修改_____（项目名称）报价文件、签订合同和处理有关事宜，其法律后果由我方承担。

Je soussigné(e), (nom du représentant légal) , représentant légal de (nom du soumissionnaire) , désigne par la présente (nom de l'agent mandaté) comme mandataire dûment autorisé de notre société. Conformément au mandat conféré, le mandataire est habilité, au nom et pour le compte de notre société, à signer, clarifier, expliquer, rectifier, soumettre, retirer ou modifier le dossier d'offre relatifs au projet (nom du projet) , ainsi qu'à signer le contrat et traiter toutes les affaires y afférentes. Nous assumons entièrement les conséquences juridiques résultant des actes accomplis par le mandataire dans le cadre du présent mandat.

委托期限 Durée de procuration :

代理人无转委托权。

Le mandataire n'a pas le droit de sous-déléguer les pouvoirs qui lui ont été conférés.

附：法定代表人及其委托代理人的身份证复印件

Pièce jointe : Copie de la pièce d'identité du représentant légal et celle de son mandataire.

报 价 人：（盖章）

Soumissionnaire : (Cachet)

法定代表人：（签字或盖章）

Représentant légal : (signature ou Cachet)

身份证号码:

Numéro de la pièce d'identité :

委托代理人：（签字或盖章）

Mandataire : (Signature ou Cachet)

身份证号码:

Numéro de la pièce d'identité :

日期: 年 月 日

Date: année mois jour

四、报价书（格式自拟） Bordereau des prix (modèle libre)

1、报价依据本项目第二章报价人须知的有关条款进行编制。

Le Bordereau des prix est établie sur la base des dispositions pertinentes figurant dans le chapitre II - Instructions aux Soumissionnaires du présent projet.

2、报价为报价人在报价文件中提出的各项金额的总和。

Le montant de l'offre correspond à la somme de l'ensemble des prix proposés par le soumissionnaire dans son offre.

3、本报价的币种为几内亚法郎。

La monnaie de la présente offre financière est le franc guinéen (GNF).

4、报价人应将报价需要说明的事项，用文字书写与报价表一并报送。

Le soumissionnaire doit présenter par écrit toutes les observations ou explications relatives à son offre et les soumettre conjointement avec le Bordereau des prix.

5、报价人应按照几内亚现行有效的相关技术规程、规范、标准及强制性条文开展本项目的全部工作，并将编制费用、后续服务费计入相应的报价项目中。

Le soumissionnaire doit exécuter l'ensemble des travaux du présent projet conformément aux stipulations guinéennes en vigueur telles que les réglementations techniques, les normes, les standards et les clauses impératives applicables. Les frais de préparation, ainsi que les frais de services ultérieurs, doivent être intégrés dans les désignations correspondante des travaux.

6、参考表格

Tableau de référence

单位：几郎

Unité : franc guinéen (GNF)

序号 N°	项目名称 Désignation	价格 Prix	备注 Remarques
一 I	环境监测费 Frais de surveillance environnementale		
1.1	大气质量监测 Surveillance de la qualité de l'air		
1.2	地表水监测 Surveillance des eaux de surface		
1.3	地下水监测 Surveillance des eaux souterraines		

1.4	噪声监测 Surveillance du bruit		
.....			
二 II	环境影响评价费 Frais d'étude d'impact environnemental		
2.1			
2.2			
2.3			
2.4			
.....			
三 III	其它 Autre		
3.1			
3.2			
.....			
合计 Total			

五、服务方案（格式自拟） Plan de services (modèle libre)

目 录（参考）

Table des Matières (pour référence)

（一）工作大纲

Plan de travail

（二）项目实施方案

Plan d'exécution du projet

（三）项目实施计划和进度安排

Plan de mise en œuvre et calendrier d'avancement du projet

（四）质量管理措施、进度控制措施

Mesures de gestion de la qualité et mesures de contrôle de l'avancement

（五）人员配备及相关设备配备计划

Plan provisionnel du personnel et des équipements concernés

（六）服务承诺

Engagement de service

注：1、报价人应根据采购文件要求、行业及几内亚现行相关规定规范编制报告。

Note : 1. Le soumissionnaire doit préparer les rapports conformément aux exigences du DAO, ainsi qu'aux réglementations en vigueur de l'industrie et de la Guinée.

2、报价人提供的数据和成果需为自行编制的结果，并保证采购人在数据和成果使用期间不受第三方提出侵犯其专利权、商标权和知识产权的起诉。

2. Les données et livrables fournis par le soumissionnaire doivent être le résultat de ses propres travaux. Le soumissionnaire garantit que le Maître d'ouvrage ne fera l'objet d'aucune réclamation de la part de tiers concernant une éventuelle violation de droits de brevet, de marque et de propriété intellectuelle durant l'utilisation de ces données et livrables.

六、资格审查资料 Documents pour l'Evaluation de Qualification

(一) 报价人基本情况表

(I) Fiche de renseignements généraux du soumissionnaire

报价人名称 Nom du Soumissionnaire						
注册地址 Siège social				邮政编码 Code postal		
联系方式 Coordonnées	联系人 Personne de contact			电话 Tél.		
	网址 Site Web					
组织结构 Structure organisationnelle						
法定代表人 Représentant légal	姓名 Nom et prénom		技术职称 Titre technique		电话 Tél.	
技术负责人 Responsable technique	姓名 Nom et prénom		技术职称 Titre technique		电话 Tél.	
成立时间 Date de création			员工总人数： Nombre total d'employés :			
营业执照号 RCCM			其中 dont	项目负责人 Chef de projet		
				技术专家 Experts techniques		
现场服务人员 Personnes de services sur site						
注册资金 Capital social						
开户银行 Banque						
账号 Numéro de compte						
经营范围 Domaine d'activités						
备注 Remarques						

备注：本表后应附企业法人营业执照、企业资质证书副本等材料的复印件。

Note : Les copies de la licence d'exploitation de la personne morale, des certificats de qualification de l'entreprise et autres documents pertinents doivent être joints à la présente fiche.

(二) 近年完成的项目业绩情况表

(II) Tableau des projets similaires réalisés au cours des dernières années

1、项目业绩一览表

1. Liste récapitulatif des projets similaires

序号 N°	项目名称 Nom du Projet	编制时间 Date d'élaboration	规模 Envergure / Dimension	估算投资 Investissement estimé

2、项目情况表

2. Fiche de présentation du projet

项目 1

Projet N°1

项目名称 Nom du Projet	
项目所在地 Localisation du projet	
采购方名称 Nom du donneur d'ordre	
采购方地址 Adresse du donneur d'ordre	
采购方联系人及电话 Personne de contact et numéro de téléphone de l'autre Partie du contrat	
规模 Envergure	
编制时间 Date d'élaboration	
合同总价 Montant total du contrat	
项目描述 Description du projet	
备注 Remarques	

备注：1、本表后附验收证明、中选通知书或合同协议书的复印件，具体年份要求见报价人须知表。每张表格只填写一个项目，并标明序号。

Joindre à la présente fiche une copie du procès-verbal de réception, de la notification d'attribution ou du contrat. Les exigences spécifiques concernant les années de référence figurent dans le tableau des Instructions aux Soumissionnaires.

Chaque fiche ne doit présenter qu'un seul projet, avec indication du numéro correspondant.

七、其他材料 **Autres Documents**

报价人认为应提供的其他材料。

Tout autre document que le soumissionnaire juge nécessaire de fournir.

